

► MSB2547D

SQ	Udhëzimet për përdorim Mikrovalë	2
HR	Upute za uporabu Mikrovalna pećnica	20
МК	Упатство за ракување Микробранова печка	38
SR	Упутство за употребу Микроталасна пећница	57
SL	Navodila za uporabo Mikrovalovna pečica	76

USER MANUAL



AEG

PËRMBAJTJA

1. TË DHËNA PËR SIGURINË.....	2
2. UDHËZIMET PËR SIGURINË.....	5
3. PËRSHKRIM I PRODUKTIT.....	7
4. PËRPARA PËRDORIMIT TË PARË.....	8
5. PËRDORIMI I PËRDITSHËM.....	9
6. PËRDORIMI I AKSESORËVE.....	13
7. FUNKSIONET SHITESË.....	14
8. UDHËZIME DHE KËSHILLA.....	14
9. KUJDESI DHE PASTRIMI.....	15
10. ZGJIDHJA E PROBLEMEVE.....	16
11. INSTALIMI.....	17

PËR REZULTATE TË SHKËLQYERA

Faleminderit që zgjodhët këtë produkt AEG. Këtë produkt e kemi prodhuar që të ketë performancë të plotë për shumë vite, duke u bazuar në teknologji inovative që e bëjnë jetën më të thjeshtë, karakteristika të cilat mund të mos i gjeni në pajisjet e zakonshme. Ju lutemi kushtojini pak minuta lexim për të marrë maksimumin prej këtij produkti.

Vizitoni faqen tonë të internetit për:



Merrni këshilla përdorimi, broshura, informacion për ndreqjen e problemeve si dhe për shërbimin:

www.aeg.com/webselfservice



Regjistroni produktin tuaj për shërbim më të mirë:

www.registreaeg.com



Blini aksesorë, pjesë konsumi, pjesë këmbimi origjinale për pajisjen tuaj:

www.aeg.com/shop

KUJDESI DHE SHËRBIMI PËR KLIENTËT

Përdorni gjithmonë pjesë këmbimi origjinale.

Kur kontaktoni me Qendrën e Autorizuar të Shërbimit, sigurohuni që të dispononi të dhënat e mëposhtme: Modeli, PNC, Numri i serisë.

Informacioni mund të gjendet në pllakën e specifikimeve.



⚠ Paralajmërim / Të dhëna për sigurinë dhe kujdesin



ⓘ Të dhëna të përgjithshme dhe këshilla



🌿 Të dhëna për ambientin

Rezervohet mundësia e ndryshimeve.

1. ⚠ TË DHËNA PËR SIGURINË

Përpara instalimit dhe përdorimit të pajisjes, lexoni me kujdes udhëzimet e ofruara. Prodhuesi nuk është përgjegjës nëse shkaktohen lëndime dhe dëme nga

instalimi dhe përdorimi i pasaktë. Gjithmonë mbajini udhëzimet bashkë me pajisjen, për t'iu referuar në të ardhmen.

1.1 Siguria e fëmijëve dhe personave me probleme



PARALAJMËRIM!

Rrezik mbytjeje, lëndimi ose gjymtimi të përhershëm.

- Kjo pajisje mund të përdoret nga fëmijë të moshës 8 vjeç e sipër dhe persona me aftësi të kufizuara fizike, ndijimesh ose mendore ose që nuk kanë eksperiencë dhe njohuri, nëse këta mbahen nën mbikëqyrje ose udhëzohen për përdorimin e sigurt të pajisjes dhe i kuptojnë rreziqet e përdorimit.
- Mos lejoni fëmijët të luajnë me pajisjen. Fëmijët nën moshën 3-vjeçare nuk duhet të lihen pranë pajisjes pa u mbikëqyrur.
- Mbajini të gjitha materialet e ambalazhimit larg fëmijëve.
- Mbajini fëmijët dhe kafshët shtëpiake larg pajisjes, gjatë kohës që ajo punon ose kur ftohet. Pjesët e arritshme janë të nxehta.
- Nëse pajisja ka një mekanizëm për sigurinë e fëmijëve, ne rekomandojmë që ta aktivizoni.
- Pastrimi dhe mirëmbajtja nuk duhet të kryhet nga fëmijët pa mbikëqyrje.
- Mbajeni pajisjen dhe kordonin e saj në një vend ku nuk arrihen nga fëmijët më të vegjël se 8 vjeç.

1.2 Siguria e përgjithshme

- Kjo pajisje është vetëm për përdorim në shtëpi dhe për përdorime të ngjashme, si p.sh.:
 - Në shtëpi në fshat, në zonat e kuzhinës për personelin në dyqane, në zyra dhe në ambiente të tjera pune;

- Nga klientët në hotele, motele, hotele që ofrojnë mëngjes dhe ambiente të tjera banimi
- Kur përdoret, pajisja nxehet nga brenda. Mos i prekni elementet e nxehjes që gjenden në pajisje. Përdorni gjithmonë doreza furre për të hequr ose për të futur aksesoret ose enët në furrë.
- Mos përdorni pastrues me avull për të pastruar pajisjen.
- Përpara se të kryeni mirëmbajtjen e pajisjes, çaktivizojeni atë dhe hiqeni nga priza.
- Nëse dera ose guarnicionet e derës janë dëmtuar, pajisja nuk duhet vënë në punë derisa të jetë riparuar nga një person i kualifikuar.
- Nëse kabloja e ushqimit është e dëmtuar, ajo duhet zëvendësuar nga prodhuesi, Qendra e Autorizuar e Shërbimit ose persona me kualifikim të ngjashëm, për të shmangur rreziqet.
- Vetëm një person i kualifikuar mund të kryejë shërbime ose riparime që përfshijnë heqjen e një kapaku që mbron kundër ekspozimit nga energjia e mikrovalës.
- Mos e përdorni pajisjen nëpërmjet një kohëmatësi të jashtëm ose një sistemi komandimi të veçuar.
- Mos nxehni lëngje ose ushqime të tjera në enë të vulosura. Ato mund të shpërthejnë.
- Përdorni vetëm enë të përshtatshme për përdorim në furra me mikrovalë.
- Kur nxehni ushqime në enë plastike ose letre, mos ia ndani sytë pajisjes sepse mund të ketë ndonjë shkëndijë.
- Pajisja është projektuar për ngrohjen e ushqimit dhe pijeve. Tharja e ushqimit ose rrobave dhe ngrohja e pecetave, shapkave, sfungjerëve, leckave të njoma dhe gjërave të ngjashme mund të rezultojë në lëndim personal, ndezje shkëndije ose zjarr.
- Nëse vini re tym, fikni pajisjen ose hiqeni atë nga priza, si dhe mbani derën mbyllur për të mbytur çdo flakë brenda.

- Ngrohja e pijeve në mikrovalë mund të rezultojë në zierje të vonuar me derdhje. Duhet të tregoni kujdes gjatë kapjes së enës.
- Përmbajtja e shisheve të biberonit dhe kavanozave me ushqim bebesh duhet trazuar ose tundur si dhe duhet kontrolluar mirë temperatura përpara se të konsumohen, për të shmangur djegiet.
- Vezët me lëvozhgë dhe vezët e pahapura të ziera mirë nuk duhet të ngrohen në pajisje, sepse mund të shpërthejnë edhe pasi ngrohja në mikrovalë të ketë përfunduar.
- Pajisja duhet të pastrohet rregullisht dhe të hiqet çdo mbetje ushqimore.
- Mosmbajtja pastër e pajisjes mund të çojë në prishje të sipërfaqes, gjë e cila mund të ndikojë negativisht në jetëgjatësinë e pajisjes dhe mund të çojë në situata të rrezikshme.
- Temperatura e sipërfaqeve të arritshme mund të jetë e lartë kur pajisjet janë në punë e sipër.
- Furra me mikrovalë nuk duhet të vendoset brenda një mobilieje nëse nuk është testuar brenda një mobilieje.
- Sipërfaqja e pasme e pajisjes duhet të vendoset pas një muri.
- Mos përdorni pastrues gërryes të fortë ose kruajtëse të mprehta metalike për të pastruar xhamin e derës, sepse këto mund të gërvishtin sipërfaqen, gjë e cila mund të rezultojë në krisjen e xhamit.
- Kushtojini vëmendje përmasave minimale të mobilies (nëse aplikohen). Referojuni kapitullit të instalimit.
- Pajisja duhet të përdoret me derën dekorative të hapur (nëse ka).

2. UDHËZIMET PËR SIGURINË

2.1 Instalimi



PARALAJMËRIM!

Vetëm një person i kualifikuar duhet ta instaloj këtë pajisje.

- Hiqni të gjithë paketimin
- Mos instaloni ose mos përdorni një pajisje të dëmtuar.
- Zbatoni udhëzimet e instalimit të dhëna me pajisjen.

- Gjithmonë bëni kujdes kur e lëvizni pajisjen sepse është e rëndë. Përdorni gjithnjë doreza sigurie.
- Mos e tërhiqni pajisjen nga doreza.
- Ruani largësitë minimale nga pajisjet dhe njësitë e tjera.
- Sigurohuni që pajisja të jetë e instaluar nën dhe pranë strukturave të sigurta.
- Anët e pajisjes duhet të jenë pranë pajisjeve ose njërive me të njëjten lartësi.

2.2 Lidhja Elektrike



PARALAJMËRIM!

Rrezik zjarri dhe goditje elektrike.

- Të gjitha lidhjet elektrike duhen kryer nga një elektrikist i kualifikuar.
- Pajisja duhet tokëzuar.
- Sigurohuni që të dhënat elektrike në pllakën e specifikimeve të përkojnë me karakteristikat e rrjetit elektrik. Nëse nuk përkojnë, kontaktoni me një elektrikist.
- Nëse pajisja lidhet me prizën nëpërmjet një kabloje zgjatuese, sigurohuni që kabloja të jetë e tokëzuar.
- Sigurohuni që të mos dëmtoni prizën dhe kabllon elektrike. Kontaktoni me qendrën e shërbimit ose një elektrikist për ndërrimin e kabllot elektrike të dëmtuar.
- Mos e shkëputni pajisjen nga rrjeti duke e tërhequr nga kabloja elektrike. Gjithmonë tërhiqeni kabllon duke e kapur nga spina.

2.3 Përdorimi



PARALAJMËRIM!

Rrezik lëndimi, djegiesh dhe goditjeje elektrike ose shpërthimi.

- Mos i ndryshoni specifikimet e kësaj pajisjeje.
- Mos e lini pajisjen të pambikëqyrur gjatë punës.
- Mos ushtroni presion mbi derën e hapur.
- Sigurohuni që vrimat e ajrimit të mos bllokohen.
- Mos e përdorni pajisjen si sipërfaqe pune dhe mos e përdorni pajisjen për të ruajtur brenda ushqim.

2.4 Kujdesi dhe pastrimi



PARALAJMËRIM!

Rrezik lëndimi, zjarri ose dëmtimi të pajisjes.

- Përpara se të kryeni mirëmbajtjen e pajisjes, çaktivizojeni atë dhe hiqeni nga priza.
- Pastrojeni pajisjen rregullisht për të parandaluar dëmtimin e materialit të sipërfaqes.
- Mos lini të grumbullohen në guarnicionin e derës mbeturina ushqimi apo mbetje ilaçi pastrues.
- Yndyra ose ushqimi i mbetur brenda pajisjes mund të shkaktojë zjarr.
- Pastrojeni pajisjen me një leckë të butë dhe të lagësht. Përdorni vetëm detergjente neutrale. Mos përdorni produkte gërryese, materiale pastruese të ashpra, tretës ose objekte metalike.
- Nëse përdorni spërkatës për furrën, ndiqni udhëzimet e sigurisë në paketim.

2.5 Eliminimi i pajisjes



PARALAJMËRIM!

Rrezik lëndimi ose mbytjeje.

- Shkëputeni pajisjen nga rrjeti i furnizimit me energji.
- Prisni kabllon e lidhjes me rrjetin dhe hidheni atë.

3. PËRSHKRIM I PRODUKTIT

3.1 Pamje e përgjithshme

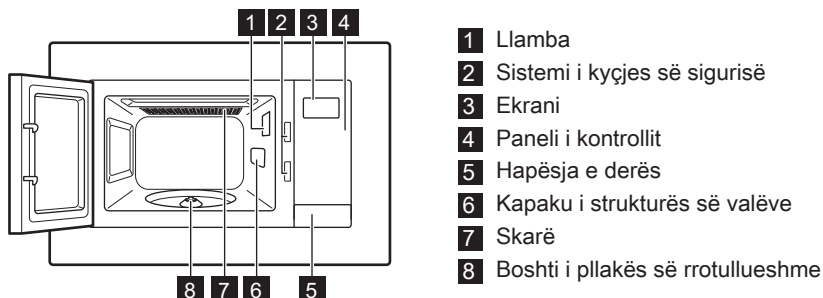

3.2 Paneli i kontrollit

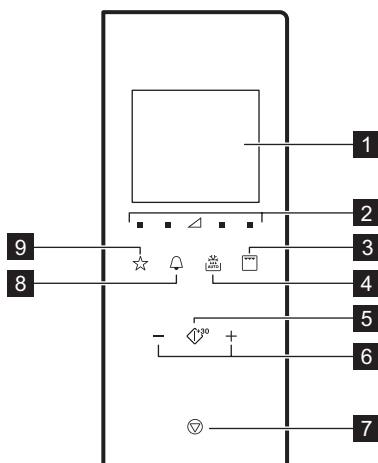

Simboli	Funksioni	Përshkrimi
1	Ekran	Tregon cilësimet dhe orën aktuale.
2	Tastet e cilësimit të fuqisë	Lejojnë vendosjen e nivelit të fuqisë
3	Tasti i funksionit të skarës	Për të vendosur funksionin e mikrovalës / gatimit të kombinuar / skarës.
4	Shkrirja	Për të shkrirë ushqimin me peshë ose kohë.

Simboli	Funksioni	Përshkrimi
5	Start / +30 sek	Për të nisur pajisjen ose për të rritur kohën e gatimit për 30 sekonda me fuqi të plotë.
6	Tastet e cilësimeve	Për vendosjen e orës, peshës, temperaturës ose funksionit të gatimit automatik.
7	Ndalo / Pastro	Për të çaktivizuar pajisjen ose për të fshirë cilësimet e gatimit.
8	Ora	Për të vendosur orën / kujtesin.
9	E preferuar	Për të zgjedhur me shpejtësi një funksion automatik.

3.3 Aksesorët

Seti i pllakës së rrotullueshme

- Gjithmonë përdorni setin e pllakës së rrotullueshme për të përgatitur ushqim në mikrovalë.

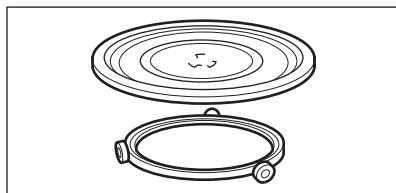

Pllaka e qelqit dhe udhëzuesi me rrota.

Skarë

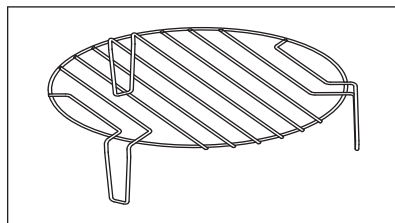

Përdoret për:

- pjekje në skarë të ushqimit
- gatim të kombinuar

4. PËRPARA PËRDORIMIT TË PARË



PARALAJMËRIM!
Drejttojuni kapitujve për sigurinë.

4.1 Pastrimi i parë



KUJDES!
Referojuni kapitullit "Kujdesi dhe pastrimi".

- Nxirrini të gjitha pjesët dhe paketimin tjetër nga mikrovala.

- Pastroni pajisjen përpara përdorimit të parë.



4.2 Vendosja e orës

Kur e lidhni pajisjen me rrjetin elektrik ose pas një ndërprerjeje të rrymës, ekrani shfaq 0:00 dhe bie një tingull akustik.



Mund ta vendosni orën sipas një formati ore 24 orësh.



1. Shtypni dy herë.

2. Shtypni tastet e Cilësimeve për të vendosur orët.
3. Shtypni  për ta konfirmuar.
4. Shtypni tastet e Cilësimeve për të vendosur minutat.
5. Shtypni  për ta konfirmuar.



Për të anuluar cilësimet shtypni .

Ekrani aktivizohet për 5 minuta në modalitetin e gatishmërisë. Shfaqet ora ditore.

Për të çaktivizuar orën ditore shtypni  ose  për të aktivizuar ekranin dhe vendoseni në OFF. Shtypni  për ta konfirmuar.

5. PËRDORIMI I PËRDITSHËM



PARALAJMËRIMI!
Drejttoni kapitujve për sigurinë.

5.1 Informacion i përgjithshëm rreth përdorimit të pajisjes

- Pasi të çaktivizoni pajisjen, lëreni ushqimin të qëndrojë për disa minuta.
- Hiqni ambalazhin me fletë alumini, kontejnerët metalikë, etj., përpara se të përgatisni ushqimin.

Gatimi

- Nëse është e mundur, gatuani ushqim të mbuluar me material të përshtatshëm për përdorim në mikrovalë. Nëse doni ta ruani koren, gatuajeni ushqimin pa mbulesë
- Mos i gatuani më tepër se sa duhet gatimet duke e vendosur fuqinë ose kohën në nivel tepër të lartë. Ushqimi mund të thahet, të digjet apo të marrë flakë në disa vende.
- Mos e përdorni pajisjen për të gatuar vezë në lëvore ose kërmij, sepse ato mund të plasën. Me vezët e skuqura, shpuni në fillim të verdhat e vezëve.
- Para gatimit shpojini disa herë me një pirun lëkurën ose lëvoren e patateve, domateve, salsiçeve dhe ushqimeve të ngjashme me qëllim që ato të mos pëlçasin.
- Ushqimet e ftohura ose të ngrira kërkojnë një kohë më të gjatë gatimi.
- Gatimet me salcë duhet të trazohen herë pas here.
- Zarzavatet që kanë strukturë të fortë, siç janë karotat, bizelet apo lulelakrat, duhet të gatuhen në ujë.

- Rrotullojini copat e mëdha të ushqimit pasi ka kaluar gjysma e kohës së gatimit.
- Nëse është e mundur, pritini zarzavatet në copëza me përmasa të ngjashme.
- Përdorni pjata të sheshta e të gjera.
- Mos përdorni enë porcelani, qeramike ose prej balte që kanë bazament pa smalt ose janë me vrima të vogla, për shembull te dorezat. Lagështira që futet në vrima mund të bëjë që ena e gatimit të kriset gjatë nxehtësisë.
- Pllaka e qelqit është e nevojshme për funksionimin e mikrovalës. Vendosni ushqime ose lëngje mbi të.

Shkrirja e mishit, shpendëve dhe peshkut

- Vendosni ushqimin e ngrirë, bashkë me mbështjelljen, mbi një pjatë të kthyer përmbys me një enë poshtë saj në mënyrë që lëngu i shkrirë të mblidhet në enë.
- Rrotullojeni ushqimin pasi të ketë kaluar gjysma e kohës së shkrirjes. Nëse është e mundur, ndani dhe më pas hiqni copat që kanë filluar të shkrihen.

Shkrirja e gjalpit, copave të tortës, djathit të butë

- Mos e shkrini plotësisht ushqimin në pajisje, por lëreni të shkrihet në temperaturë dhome. Kjo jep një shkrirje edhe më të njëtrajtshme. Hiqni të gjitha ambalazhet metalike apo prej alumini para shkrirjes.

Shkrirja e frutave, perimeve

- Nëse frutat ose zarzavatet duhet të mbeten të pagatura, mos i shkrini plotësisht në pajisje. Lërimi të shkrihen në temperaturë dhome.

- Përdorni një fuqi më të lartë mikrovale për të gatuar frutat dhe zarzavatet pa i shkrire ato më parë.
- Ju lutemi shikoni me çdo kusht për udhëzimet e prodhuesit të printuara në paketim (p.sh. hiqni kapakun metalik dhe çani fletën plastike).

Ushqimet e gatshme

- Mund të përgatitni ushqime të gatshme në pajisje vetëm nëse paketimi është i përshtatshëm për përdorim në mikrovalë.

Enët e gatimit dhe materialet e përshtatshme

Ena e gatimit/Materiali	Mikrovalë			Pjekja në skarë
	Shkrija	Ngrohje	Gatimi	
Qelq dhe porcelan zjarrdruues pa pjesë metalike, p.sh. pireks, qelq zjarrdruues	✓	✓	✓	✓
Qelq dhe porcelan jo-zjarrdruues ¹⁾	✓	X	X	X
Enë qeramike me material durues ndaj zjarrit/ngrijjes (p.sh. Arcoflam), raft skare	✓	✓	✓	✓
Qeramikë ²⁾ , enë argjile ²⁾	✓	✓	✓	X
Material plastik që duron nxehtësi deri në 200 °C ³⁾	✓	✓	✓	X
Karton, letër	✓	X	X	X
Qese plastike	✓	X	X	X
Letër për pjekje me mbyllje të përshtatshme për mikrovalë ³⁾	✓	✓	✓	X
Enë për skuqje prej metali, p.sh. enamel, çelik i derdhur	X	X	X	✓
Forma për pjekje, të llakuara me të zezë ose me shtresë silikoni ³⁾	X	X	X	✓
Tavë për pjekje	X	X	X	✓
Enë gatimi për skuqje, p.sh. pllakë për të thekur bukën	X	✓	✓	X
Ushqimet e gatshme të paketuara ³⁾	✓	✓	✓	✓

¹⁾ Pa veshje/zbukurime argjendi, ari, platini ose metalike

²⁾ Pa komponentë kuarci ose metali, ose pa veshje të cilat përmbajnë metal

³⁾ Duhet të ndiqni udhëzimet e prodhuesit rreth temperaturave maksimale.

✓ E përshtatshme





X e papërshtatshme

5.2 Aktivizimi dhe çaktivizimi i mikrovalës





KUJDES!

Mos e lini mikrovalën të punojë nëse brenda saj nuk ka ushqim.

1. Shtypni  ose  për të vendosur nivelin e fuqisë. Për të zgjedhur nivelin e duhur, shikoni tabelën më poshtë.
2. Shtypni  ose  për të vendosur kohën e gatimit.
3. Shtypni  për të konfirmuar dhe aktivizuar mikrovalën.

Për të anuluar cilësimet shtypni .
Për të çaktivizuar mikrovalën:

- prisni derisa mikrovala të çaktivizohet automatikisht, kur koha të përfundojë. Në ekran shfaqet End.
- hapni derën. Mikrovala ndalon automatikisht. Mbylleni derën dhe shtypni  për të vazhduar gatimit. Përdoreni këtë opsion për të kontrolluar ushqimin.
- shtypni .







Kur mikrovala të çaktivizohet automatikisht, bie një sinjal akustik.



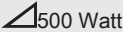

5.3 Tabelat e cilësimit të fuqisë

Mikrovalë

Simbolet në panel nga e majta në të djathtë

Fuqia e mikrovalës	Niveli	Mes. e ulët	Mes.	Mes. e lartë	I lartë
Ekran	 100 Watt	 300 Watt	 500 Watt	 700 Watt	 900 Watt

Pjekja në skarë dhe Gatimi i kombinuar

Shtypni 	Ekran	Përzgjedhja e fuqisë
1 herë		Skarë 100%
2 herë		Mikrovalë 36% Skarë 64%
3 herë		Mikrovalë 55% Skarë 45%
4 herë	900 Watt	Mikrovalë 100%



5.4 Ndezja e shpejtë





Koha maksimale e gatimit është 95 minuta.

Mund ta aktivizoni me shpejtësi mikrovalën në mënyrat e mëposhtme.

- Shtypni  për të aktivizuar mikrovalën për 30 sekonda me fuqi të plotë. Koha e gatimit ulet me 30 sekonda me çdo shtypje shtesë të butonit.

- Shtypni  një herë. Vendosni kohën e gatimit me tastet e Cilësimeve. Shtypni  për të aktivizuar mikrovalën në fuqi të plotë.

5.5 Pjekja në skarë dhe Gatimi i kombinuar

1. Shtypni në mënyrë të përsëritur  për të vendosur funksionin e Skarës ose Gatimit të kombinuar.
2. Shtypni tastet e Cilësimeve për të vendosur kohën.
3. Shtypni  për të konfirmuar dhe aktivizuar mikrovalën.

 Një sinjal akustik bie pasi kalon gjysma e kohës së gatimit. Ktheni ushqimin.

5.6 Shkrirja





Mund të zgjidhni mes 2 modalitetesh shkrirjeje:

- Shkrirja sipas peshës
- Shkrirja me kohë

 Mos përdorni shkrirjen sipas peshës me ushqime të lihen në frigorifer për më shumë se 20 minuta, ose me ushqime të gatshme të ngrira.

 Për të aktivizuar shkrirjen sipas peshës, duhet të përdorni më shumë se 100 g dhe më pak se 1.000 g ushqim.

 Për të shkrirë më pak se 200 g ushqim, vendoseni në cep të pllakës së rrotullueshme.

1. Shtypni  një herë për të vendosur shkrirjen me peshë dhe dy herë për të vendosur shkrirjen me kohë.
2. Shtypni  dhe  për të vendosur kohën ose peshën. Për shkrirje sipas peshës koha vendoset automatikisht.
3. Shtypni  për të konfirmuar dhe aktivizuar mikrovalën.



5.7 Gatimi me shumë faza

 Nëse njëra fazë është shkrija, vendoseni si fazën e parë.

Mund të gatueri ushqim në maksimumi 3 faza.

Gatueri të gjitha ushqimet e ngrira në 2 faza.

Për të gatuar në një të fazë, kapërceni fazën 1 dhe 2.

1. Shtypni  dhe vendosni modalitetin e shkrirjes.
2. Shtypni tastet e Cilësimeve për të vendosur kohën e shkrirjes ose peshën.
3. Shtypni në mënyrë të përsëritur  për të zgjedhur nivelin e fuqisë.
4. Shtypni tastet e Cilësimeve për të vendosur kohën.
5. Shtypni  për të konfirmuar dhe aktivizuar mikrovalën. Ekranin fillon numërimin mbrapsht. Kur dëgjon një sinjal akustik gjatë modalitetit të shkrirjes, kthejeni ose trazojeni ushqimin.



5.8 E preferuar

Ju mund të ruani 3 cilësime të preferuara.

Përdoren këto funksion për të ruajtur një cilësim që e përdorni shpesh me mikrovalën.

1. Caktoni funksionin dhe parametrat që dëshironi të ruani.
- Referojuni procedurës për funksionin që dëshironi të vendosni.
2. Shtypni dhe mbani shtypur  për 2 sekonda. Një sinjal akustik bie pas ruajtjes së cilësimeve.

Përdorimi i programit të preferuar

1. Në modalitetin e gatishmërisë, shtypni  në mënyrë të përsëritur për të zgjedhur cilësimin 1, 2 ose 3.
2. Shtypni  për të aktivizuar mikrovalën.

Menyja e preferencave
Në mikrovalë kanë një Meny preferencash të programuar paraprakisht. Mund ta aktivizoni atë sipas preferencave tuaja.

Gatesa	Pesha	Ekrani
Shkrirje gjalpi	50 g	50 g
	100 g	100 g
	150 g	150 g
	200 g	200 g
	250 g	250 g
Shkrirje çokollate	100 g	100 g
	150 g	150 g
	200 g	200 g
Kek çokollate	1 filxhan	1
	2 filxhanë	2
	3 filxhanë	3
	4 filxhanë	4

6. PËRDORIMI I AKSESORËVE



PARALAJMËRIM!
Drejttojuni kapitujve për sigurinë.

6.1 Futja e setit të pllakës së rrotullueshme



KUJDES!
Mos gatuani ushqim pa setin e pllakës së rrotullueshme. Përdorni vetëm setin e pllakës së rrotullueshme që jepet me mikrovalën.



Asnjëherë mos gatuani ushqim direkt në pllakën e qelqit.

1. Vendosni udhëzuesin me rrota rreth boshtit të pllakës së rrotullueshme.
2. Vendosni pllakën e qelqit mbi udhëzuesin me rrota

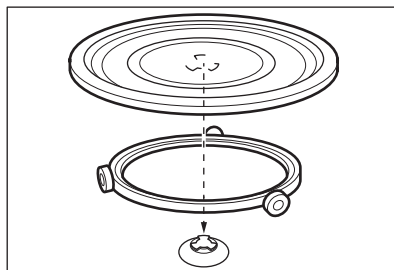

6.2 Vendosja e skarës

Vendosni skarën mbi setin e pllakës së rrotullueshme.

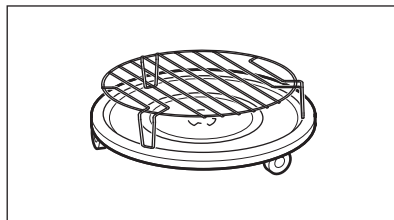

7. FUNKSIONET SHITESË

7.1 Bllokimi i sigurisë për fëmijët

Funksioni i bllokimit të sigurisë për fëmijët parandalon vënien aksidentale në punë të mikrovalës.

Mbani shtypur  për 3 sekonda.

Do të dëgjohet një sinjal akustik.

Kur Bllokimi i sigurisë për fëmijët është

aktiv, ekrani tregon .

Për të çaktivizuar Bllokimin e sigurisë për fëmijët shtypni dhe mbani shtypur  për 3 sekonda.

Do të dëgjohet një sinjal akustik.

7.2 Kohëmatësi i kuzhinës

Mund të vendosni maksimumi 95 minuta.



Kur funksioni i Kohëmatësit të kuzhinës është aktiv, nuk mund të vendoset asnjë program tjetër.

1. Shtypni .
2. Shtypni tastet e Cilësimeve për të vendosur kohën.

Pas 2 sekondash, kohëmatësi fillon automatikisht.

Kohëmatësi ndalon punën kur hapni derën ose vendosni pajisjen në pauzë.

Kur vazhdoni gatimin kohëmatësi kthehet në kohën e vendosur më parë.

Kur arrihet koha e vendosur, dëgjohet një sinjal akustik.

7.3 Funksionet e gatishmërisë dhe të kursimit të energjisë

Ekrani tregon orën ditore pas lidhjes për herë të parë ose kur përfundon gatimi. Ekrani çaktivizohet pas 5 minutash mungese aktivitet kur dera është e mbyllur:

- ekrani çaktivizohet kur ora nuk është vendosur ose kur ora është OFF,
- kur koha është e vendosur dhe ora është ON, ekrani tregon orën ditore për 5 minuta të tjera.

Kur ekrani është joaktiv, shtypni cilindo çelës ose hapni derën për ta aktivizuar atë:

- ai do të kthehet në modalitetin fillestar 0:00 dhe 900 W nëse nuk është vendosur ora ditore,
- ekrani çaktivizohet pas 5 minutash nëse është ON funksioni i bllokimit të sigurisë për fëmijët.

8. UDHËZIME DHE KËSHILLA



PARALAJMËRIM!

Drejttojuni kapitujve për sigurinë.

8.1 Këshilla për mikrovalën

Problemi	Zgjidhja
Për sasinë e ushqimit që do të përgatitni nuk gjeni asnjë të dhënë.	Orientohuni sipas një ushqimi të përafërt me të. Rrisni ose zvogëloni kohëzgjatjen e kohës së gatimit sipas rregullit të mëposhtëm: Sasi e dyfishuar = Kohë pothuajse të dyfishuar, Gjysmë sasi = Gjysmë kohe
Produkti është tepër i thatë.	Vendosni kohë më të shkurtër gatimi ose zgjidhni një fuqi më të vogël të mikrovalës.

Problemi	Zgjidhja
Ushqimi nuk është shkrirë, nxehur apo gatuar pasi ka përfunduar koha.	Vendosni kohë më të gjatë gatimi ose vendosni një fuqi më të madhe. Vini re se enët e mëdha kanë nevojë për më shumë kohë.
Pasi ka përfunduar koha e gatimit, ushqimi është mbinxehur anash, por ende nuk është gati në mes.	Herën tjetër vendosni një fuqi më të ulët dhe një kohë pjekjeje më të gjatë. Trazojini lëngjet, p.sh. supën, pasi ka kaluar gjysma e kohës.

Për rezultate më të mira me orizin përdorni pjata të sheshta e të gjera.

8.2 Shkrirja

Gjithmonë shkririjni copat e mishit me yndyrën poshtë.

Mos e shkrini mishin të mbuluar sepse mund kjo mund të bëjë që të gatuhet në vend që të shkrihet.

Gjithmonë shkririjni pulat me gjoksin poshtë.

8.3 Gatimi

Gjithmonë hiqeni mishin dhe pulat e ftohta nga frigoriferi të paktën 30 minuta përpara gatimit.

Lëreni mishin, pulat, peshkun dhe zarzavatet të mbuluara pas gatimit.

Lyejeni peshkun lart me pak vaj apo gjalpë të shkrirë.

Të gjitha zarzavatet duhet të gatuhet me fuqi të plotë të mikrovalës.

Shtoni 30 - 45 ml ujë të ftohtë për çdo 250 g zarzavate.

Pritni zarzavatet e freskëta në copëza të barabarta përpara gatimit. Të gjitha perimet gatuajini të mbuluara.

8.4 Ringrohje

Kur ringrohni ushqimet e gatshme gjithmonë ndiqni udhëzimet e shkruara në paketim.

8.5 Pjekja në skarë

Piqni ushqime të sheshta në qendër të skarës.

Kthejeni ushqimin pasi të ketë kaluar gjysma e kohës dhe vazhdoni pjekjen në skarë.

8.6 Gatimi i kombinuar

Përdorni Gatimin e kombinuar për t'i bërë disa ushqime krokante.

Kur të ketë kaluar gjysma e kohës së gatimit, kthejeni ushqimet dhe më pas vazhdoni.

Ka 2 modalitete për Gatimin e kombinuar. Secili modalitet kombinon funksionet e mikrovalës dhe të skarës në periudha të ndryshme dhe në nivele të ndryshme.

9. KUJDESI DHE PASTRIMI



PARALAJMËRIM!
Drejtojuuni kaputjve për sigurinë.

9.1 Shënime dhe këshilla për pastrimin

- Pastroni pjesën e përparme të pajisjes me një copë të butë me ujë të ngrohtë dhe një agjent pastrues.
- Për të pastruar sipërfaqet metalike, përdorni agjent të zakonshëm pastrimi.

- Pastrojeni pjesën e brendshme të pajisjes pas çdo përdorimi. Më pas mund të pastroni ndotjet më lehtë e të mos i lejoni të digjen.
- Ndotjet e forta pastrojini me një pastrues të posaçëm.
- Pastrojini të gjithë aksesoret rregullisht dhe lërimi të thahen. Përdorni një leckë të butë me ujë të ngrohtë dhe agjent pastrues.
- Për të zbutur njollat e vështira, zieni një gotë ujë me fuqi të plotë të mikrovalës për 2 deri 3 minuta.
- Për të hequr aromat, përzieni një gotë me ujë me 2 lugë kafeje me lëng limoni dhe ziejeni me fuqi të plotë të mikrovalës për 5 minuta.



10. ZGJIDHJA E PROBLEMEVE



PARALAJMËRIM!

Drejtujuni kapitujve për sigurinë.

10.1 Si të veprojmë nëse...

Problemi	Shkaku i mundshëm	Ndreqja
Pajisja nuk punon.	Pajisja është e çaktivizuar.	Aktivizoni pajisjen.
Pajisja nuk punon.	Pajisja nuk është vendosur në prizë.	Vendoseni pajisjen në prizë.
Pajisja nuk punon.	Është djegur siguresa në kutinë e siguresave.	Kontrolloni siguresën. Nëse siguresa digjet më shumë se një herë, kontaktoni një elektrikist të kualifikuar.
Pajisja nuk punon.	Dera nuk është mbyllur mirë.	Sigurohuni që derën nuk e bllokoni diçka.
Llamba nuk funksionon.	Llamba është me defekt.	Llamba duhet të zëvendësohet.
Ekрани shfaq  .	Blokim i sigurisë për fëmijët është aktiv.	Çaktivizoni bllokimin e sigurisë për fëmijët. Mbani shtypur  për 3 sekonda.
Brenda pajisjes ka shkëndija.	Ka pjata metalike ose pjata me konture metalike.	Hiqni pjatën nga pajisja.
Brenda pajisjes ka shkëndija.	Paretet e brendshme i prek një hell metalik apo letër alumini.	Sigurohuni që helli ose letra e aluminit të mos prekin paretet e brendshme.
Seti i pllakës së rrotullueshme bën zhurmë gërvishtjeje ose kërcitjeje.	Poshtë pllakës së qelqit ndodhet një objekt ose papastërti.	Pastroni zonën poshtë pllakës së qelqit.
Pajisja ndalon punën pa ndonjë arsye reale.	Ka një keqfunksionim.	Nëse përsëritet kjo situatë, telefononi Qendrën e autorizuar të shërbimit.

10.2 Të dhëna për shërbimin

Nëse nuk e gjeni dot vetë një zgjidhje, kontaktoni shitësin tuaj ose me një qendër shërbimi të autorizuar.

Të dhënat e nevojshme për qendrën e shërbimit ndodhen në etiketën e

parametrave. Pllaka e specifikimeve ndodhet në pajisje. Mos e hiqni pllakën e specifikimeve nga pajisja.

Rekomandojmë që ju t'i shkruani të dhënat këtu:	
Modeli (MOD.)
Numri i produktit (PNC)
Numri serial (S.N.)

11. INSTALIMI



PARALAJMËRIM!
Drejtojuini kapitujve për sigurinë.

11.1 Informacione të përgjithshme



KUJDES!
Mos bllokoni vrimat e ajrit.
Nëse i bllokoni, pajisja mund të mbinxehet.



KUJDES!
Mos e lidhni pajisjen me përshtatës apo kordonë zgjatues. Kjo mund të shkaktojë mbingarkesë dhe rrezik zjarri.



KUJDES!
Lartësia minimale e instalimit është 85 cm.

- Mikrovala është vetëm për përdorim inkaso. Ajo duhet të vendoset mbi një sipërfaqe të qëndrueshme dhe të sheshtë.
- Mobilja nuk mund të ketë paret të pasmë në vendin ku ndodhet mikrovala.
- Vendoseni mikrovalën larg nga avujt, ajri i ngrohtë dhe spërkatjet e ujit.
- Nëse mikrovala ndodhet pranë televizorit ose radios, kjo mund të shkaktojë interferenca në marrjen e sinjalit.

- Nëse e transportoni mikrovalën në mot të ftohtë, mos e aktivizoni menjëherë pas instalimit. Lëreni të qëndrojë në temperaturë dhome dhe të thithë nxehtësinë.

11.2 Instalimi elektrik



PARALAJMËRIM!
Instalimin elektrik duhet ta kryejë vetëm një person i kualifikuar.



Prodhuesi nuk mban përgjegjësi nëse nuk i ndiqni masat e sigurisë të përshkruara në kapitullin "Të dhëna për sigurinë".

Kjo mikrovalë është e pajisur me një kablo dhe një spinë rrjeti.

Kabloja ka një tel tokëzimi për prizë me tokëzim. Spina duhet vendosur në një prizë që është instaluar dhe tokëzuar siç duhet. Në rast qarku të shkurtër elektrik, tokëzimi redukton rrezikun e goditjes elektrike.

11.3 Instalimi i mikrovalës

1. Kontrolloni nëse përmasat e mobilies përkojnë me distancat e instalimit.

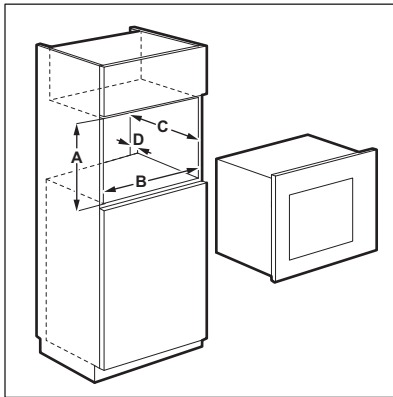

Distancat e instalimit

Përmasa	mm
A	380 + 2
B	560 + 8
C	500
D	45

2. Nëse thellësia e mobiljes është mbi 300 mm, vendosni një shabllon në pjesën e poshtme të kabinetit dhe kontrolloni nëse përputhet. Nëse po, shënoni pikat për vendosjen e vidave. Hiqni shabllonin dhe fiksoni kllapën me vidat në pikën e shënuar.



Kapërcejeni këtë hap nëse thellësia e kabinetit është 300 mm.

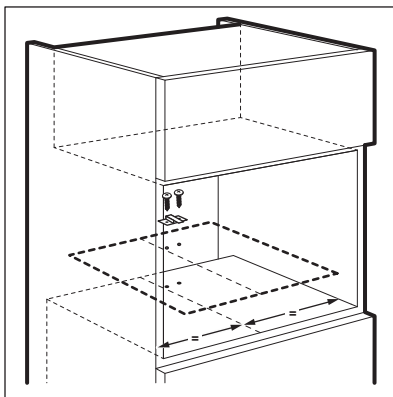

3. Instalimi i mikrovalës. Nëse keni fiksuar kllapën, sigurohuni që të mbërthejë pjesën e pasme të pajisjes.

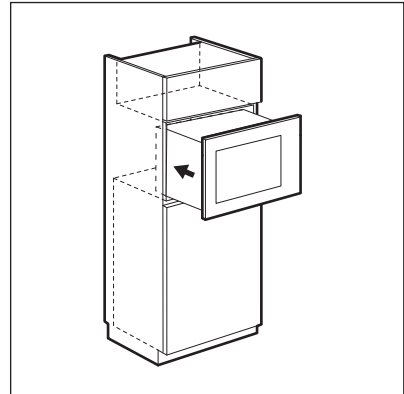

4. Hapni derën dhe fiksoni mikrovalën me mobilien me vidë.

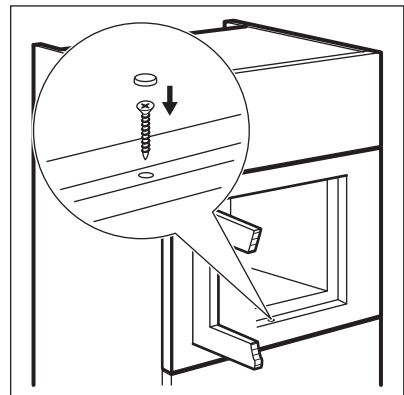

12. ÇËSHTJE QË LIDHEN ME AMBIENTIN

Ricikloni materialet me simbolin .
Vendoseni ambalazhin te kontejnerët e riciklimit nëse ka. Ndhmoni në mbrojtjen e mjedisit dhe shëndetit të njerëzve dhe në riciklimin e mbetjeve të pajisjeve elektrike dhe elektronike. Mos hidhni

pajisjet e shënuara me simbolin  e mbeturinave shtëpiake. Ktheni produktin në pikën lokale të riciklimit ose kontaktoni me zyrën komunale.

SADRŽAJ

1. SIGURNOSNE INFORMACIJE.....	20
2. SIGURNOSNE UPUTE.....	23
3. OPIS PROIZVODA.....	25
4. PRIJE PRVE UPORABE.....	26
5. SVAKODNEVNA UPORABA.....	27
6. KORIŠTENJE PRIBORA.....	31
7. DODATNE FUNKCIJE.....	32
8. SAVJETI.....	32
9. ČIŠĆENJE I ODRŽAVANJE.....	34
10. RJEŠAVANJE PROBLEMA.....	34
11. POSTAVLJANJE.....	35

ZA SAVRŠENE REZULTATE

Zahvaljujemo vam što ste odabrali ovaj AEG proizvod. Proizveli smo ga kako bi vam pružio godine nepogrešivog rada, s inovativnim tehnologijama koje život čine jednostavnijim - svojstva koja ne možete pronaći kod običnih uređaja. Molimo vas da odvojite nekoliko minuta za čitanje kako biste dobili ono najbolje od njega.

Posjetite našu internetsku stranicu za:



Dobivanje savjeta o korištenju, rješavanje problema, brošure i servisne informacije:

www.aeg.com/webselfservice



Registriranje vašeg proizvoda za bolji servis:

www.registreaeg.com



Kupujte dodatnu opremu, potrošni materijal i originalne rezervne dijelove za svoj uređaj:

www.aeg.com/shop

BRIGA O KUPCIMA I SERVIS

Preporučujemo uporabu originalnih rezervnih dijelova.

Prilikom kontaktiranja ovlaštenog servisnog centra, provjerite da su vam dostupni sljedeći podaci: Model, PNC, serijski broj.

Informacije možete pronaći na natpisnoj pločici.

 Upozorenje / Oprez - sigurnosne informacije

 Opće informacije i savjeti

 Ekološke informacije

Zadržava se pravo na izmjene.

1. SIGURNOSNE INFORMACIJE

Prije postavljanja i korištenja uređaja, pažljivo pročitajte isporučene upute. Proizvođač nije odgovoran ako nepravilno postavljanje i uporaba uređaja uzrokuje

ozljede i oštećenja. Upute uvijek čuvajte s uređajem, za buduće potrebe.

1.1 Sigurnost djece i slabijih osoba



UPOZORENJE!

Opasnost od gušenja, ozljede ili trajne nesposobnosti.

- Ovaj uređaj mogu koristiti djeca od 8 godina pa na više i osobe smanjenih tjelesnih, osjetilnih ili mentalnih mogućnosti ili osobe koje ne raspolažu iskustvom ili znanjem ako su pod nadzorom osobe odgovorne za njihovu sigurnost i rade po uputama koje se odnose na sigurno korištenje uređaja te razumiju uključene opasnosti.
- Ne dozvolite djeci da se igraju s uređajem. Djeca mlađa od 3 godine ne smiju se ostaviti bez nadzora u blizini uređaja.
- Svu ambalažu čuvajte izvan dohvata djece.
- Djeci i kućnim ljubimcima ne dozvoljavajte približavanje uređaju dok je u radu ili dok se hladi. Dostupni dijelovi su vrući.
- Ako je uređaj opremljen sigurnosnom blokadom za djecu, preporučujemo da je uključite.
- Čišćenje i održavanje uređaja ne smiju obavljati djeca bez nadzora.
- Čuvajte uređaj i njegov kabel izvan dohvata djece mlađe od 8 godina.

1.2 Opća sigurnost

- Ovaj uređaj namijenjen je za upotrebu u kućanstvu i za slične namjene kao što su:
 - Farme, čajne kuhinje koje upotrebljavaju zaposleni u prodavaonicama, uredima i drugim radnim prostorima;
 - Klijenti hotela, motela, bed&breakfast ustanova i drugih vrsta smještaja

- Unutrašnjost uređaja se zagrijava dok je u radu. Ne dodirujte grijače u uređaju. Prilikom vađenja ili stavljanja pribora ili posuđa obavezno koristite rukavice za pećnicu.
- Za čišćenje uređaja ne upotrebljavajte uređaje za parno čišćenje.
- Prije održavanja, uređaj isključite i utikač izvucite iz utičnice mrežnog napajanja.
- Ako su vrata ili brtve na vratima oštećene, uređaj se ne smije koristiti dok ga ne popravi kvalificirana osoba.
- Ako je kabel za napajanje oštećen, proizvođač ili ovlaštenu servisnu centar ili slična kvalificirana osoba mora ga zamijeniti kako bi se izbjegla opasnost.
- Samo kvalificirana osoba smije obavljati servisiranje ili popravak koji uključuje skidanje poklopca koji sprječava izlaganje energiji mikrovalova.
- Ne upravljajte uređajem pomoću vanjskog uređaja za podešavanja vremena ili preko odvojenog sustava za daljinsko upravljanje.
- Ne zagrijavajte tekućine ili druge namirnice u čvrsto zatvorenim spremnicima. Mogli bi eksplodirati.
- Koristite isključivo posuđe koje je prikladno za upotrebu u mikrovalnim pećnicama.
- Kada zagrijavate namirnice u plastičnim ili papirnatim spremnicima pazite dok se nalaze u uređaju zbog mogućnosti zapaljenja.
- Uređaj je namijenjen za zagrijavanje namirnica i napitaka. Sušenje hrane ili odjeće te zagrijavanje termoformi, papuče, spužvi, vlažne odjeće ili sličnih predmeta može izazvati ozljeđivanje, zapaljenje ili požar.
- Ako se pojavi dim, isključite uređaj ili izvucite utikač i držite vrata zatvorena kako biste prigušili mogući plamen.
- Zagrijavanje napitaka u mikrovalnoj pećnici može dovesti do odgođenog žestokog vrenja. Stoga pazite prilikom rukovanja spremnikom.

- Sadržaj dječjih bočica i staklenki s dječjom hranom treba je promiješati ili protresti te provjeriti temperaturu prije uporabe, kako bi se izbjegle opekline.
- Jaja u ljusci i cijela tvrdo kuhana jaja ne smiju se zagrijavati u mikrovalnoj pećnici jer mogu eksplodirati čak i nakon zagrijavanja mikrovalovima.
- Uređaj se treba redoviti čistiti i moraju se uklanjati sve naslage hrane.
- Ako se uređaj ne održava čistim to može dovesti do oštećenja površine što može nepovoljno utjecati na životni vijek uređaja te dovesti do opasnih situacija.
- Tijekom rada uređaja, temperatura dostupnih površina može biti vrlo visoka.
- Ako nije testirana za ormarić, ovu mikrovalnu pećnicu se ne smije staviti u ormarić.
- Stražnja površina uređaja mora se postaviti uza zid.
- Nemojte koristiti agresivna abrazivna sredstva za čišćenje ili oštre metalne strugače za čišćenje stakla na vratima pećnice jer mogu oštetiti površinu, a to može dovesti do loma stakla.
- Obratite pozornost na minimalne dimenzije ormarića (ako postoji). Pogledajte poglavlje o postavljanju.
- Uređajem se treba upravljati dok su otvorena ukrasna vratašca (ako postoje).

2. SIGURNOSNE UPUTE

2.1 Postavljanje



UPOZORENJE!

Samo kvalificirana osoba smije postaviti ovaj uređaj.

- Odstranite svu ambalažu
- Ne postavljajte i ne koristite oštećeni uređaj.
- Pridržavajte se uputa za instalaciju isporučenih s uređajem.
- Budite pažljivi kada pomičete uređaj jer je težak. Obavezno nosite zaštitne rukavice.
- Uređaj ne povlačite za ručku.
- Održavajte minimalnu udaljenost od drugih uređaja i kuhinjskih elemenata.

- Provjerite je li uređaj postavljen ispod i u blizini sigurnih struktura.
- Bočne stranice uređaja moraju se nalaziti pored uređaja ili kuhinjskih elemenata iste visine.

2.2 Spajanje na električnu mrežu



UPOZORENJE!

Opasnost od požara i strujnog udara.

- Sva spajanja na električnu mrežu treba izvršiti kvalificirani električar.
- Uređaj mora biti uzemljen.

- Provjerite podudaraju li se električni podaci na nazivnoj pločici s električnim napajanjem. Ako to nije slučaj, kontaktirajte električara.
- Ako je pećnica spojena u utičnicu pomoću produžnog kabela, provjerite je li kabel uzemljen.
- Pazite da ne oštetite utikač i kabel napajanja. Za zamjenu oštećenog kabela napajanja kontaktirajte ovlaštenu servis ili električara.
- Ne povlačite kabel napajanja kako biste utikač izvukli iz utičnice. Uvijek uhvatite i povucite utikač.
- Prije održavanja, uređaj isključite i utikač izvucite iz utičnice mrežnog napajanja.
- Uređaj redovito očistite kako biste spriječili propadanje materijala površine.
- Prolivena hrana ili ostaci sredstava za čišćenje ne smiju se nakupljati na brtvnim površinama vrata.
- Preostala masnoća ili hrana u uređaju može uzrokovati požar.
- Uređaj očistite vlažnom mekanom krpom. Koristite isključivo neutralni deterđent. Nikada ne koristite abrazivna sredstva, jastučiće za ribanje, otapala ili metalne predmete.
- Ako koristite raspršivač za čišćenje pećnice, poštujujte sigurnosne upute na ambalaži.

2.3 Koristite



UPOZORENJE!

Opasnost od ozljede, opekline, strujnog udara ili eksplozije.

- Ne mijenjajte specifikacije ovog uređaja.
- Uređaj ne ostavljajte bez nadzora dok radi.
- Ne pritišćite otvorena vrata.
- Provjerite da otvori za ventilaciju nisu blokirani.
- Uređaj ne upotrebljavajte kao radnu površinu, a unutrašnjost ne upotrebljavajte za odlaganje predmeta.

2.4 Održavanje i čišćenje



UPOZORENJE!

Postoji opasnost od ozljede, vatre ili oštećenja uređaja.

2.5 Odlaganje



UPOZORENJE!

Opasnost od ozljede ili gušenja.

- Iskopčajte uređaj iz napajanja.
- Prerežite električni kabel i bacite ga.

3. OPIS PROIZVODA

3.1 Opći pregled

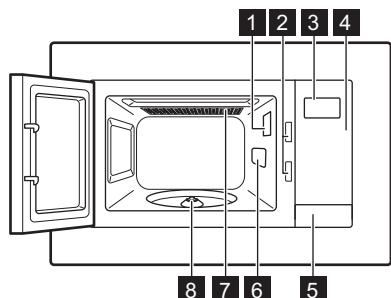





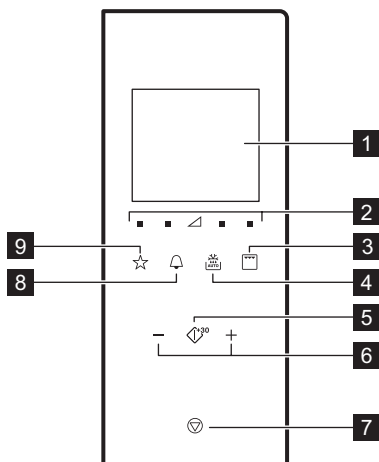

- 1** Svjetlo
- 2** Sustav za sigurnosno zaključavanje
- 3** Prikaz
- 4** Upravljačka ploča
- 5** Mehanizam za otvaranje vrata
- 6** Štitnik valovoda
- 7** Roštilj
- 8** Osovina okretnog tanjura

3.2 Upravljačka ploča



Simbol	Funkce	funkcije
1 —	Zaslon	Prikazuje postavke i trenutno vrijeme.
2 ■ ▽	Tipke postavki snage	Omogućuju postavljanje snage mikrovalne pećnice
3 □ ▽	Tipka funkcije roštiljanja	Za postavljanje mikrovalnog/kombiniranog načina kuhanja/roštiljanja.

Simbol	Funkce	funkcije
4 	Odmrzavanje	Za odmrzavanje namirnica prema masi ili vremenski određeno.
5 	Start / + 30 s	Za pokretanje uređaja ili povećanje vremena kuhanja za 30 sekundi punom snagom.
6 	Tipke postavki	Za postavljanje vremena kuhanja, mase ili funkcije automatskog kuhanja.
7 	Stop / Brisanje	Za isključivanje uređaja ili brisanje postavki kuhanja.
8 	Sat	Za postavljanje sata/podsjetnika.
9 	Omiljeni	Za brzi odabir automatske funkcije.

3.3 Pribor

Komplet s okretnim tanjurom



Komplet s okretnim tanjurom uvijek upotrebljavajte za pripremu hrane u mikrovalnoj pećnici.

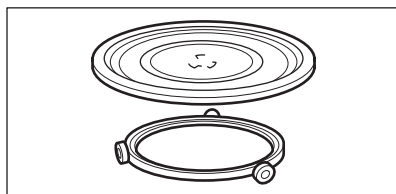

Staklena plitica za kuhanje i okretna vodilica.

Stalak za roštilj

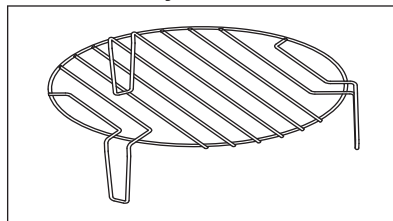

Koristite za:

- roštiljanje hrane
- kombinirano kuhanje

4. PRIJE PRVE UPORABE



UPOZORENJE!

Pogledajte poglavlja sa sigurnosnim uputama.

4.1 Početno čišćenje



OPREZ!

Pogledajte poglavlje „Čišćenje i održavanje“.



- Izvadite sve dijelove i dodatna pakiranja iz mikrovalne pećnice.
- Uređaj očistite prije prve upotrebe.

4.2 Postavljanje vremena

Nakon priključivanja uređaja na napajanje ili nakon prekida napajanja, na zaslonu se prikazuje 0:00 i oglašava se zvučni signal.





Vrijeme možete postaviti u formatu 24 sata.

1. Dva puta pritisnite .
2. Pritisnite tipke Postavke kako biste postavili sate.
3. Za potvrdu pritisnite .
4. Pritisnite tipke Postavke kako biste postavili minute.
5. Za potvrdu pritisnite .



Za poništavanje postavki pritisnite .

Zaslon se u stanju pripravnosti uključuje na 5 minuta. Pojavljuje se vrijeme.

Za isključenje vremena, pritisnite  ili  za uključenje zaslona i postavljanje ISKLJ. Za potvrdu pritisnite .

5. SVAKODNEVNA UPORABA



UPOZORENJE!

Pogledajte poglavlja sa sigurnosnim uputama.

5.1 Opće informacije o načinu upotrebe uređaja

- Nakon isključivanja uređaja, pustite da hrana nekoliko minuta odstoji.
- Prije pripreme jela uklonite aluminijsku foliju, metalne posude i sl.

Pecite

- Ako je moguće, hranu koju kuhate prekrijte materijalom koji je prikladan za uporabu u mikrovalnim pećnicama. Ako želite sačuvati hrskavu koricu, hranu pripremajte bez pokrova
- Ne postavljajte previsoke vrijednosti snage i trajanja, da ne biste prekuhali hranu. Hrana se može isušiti, pregorjeti ili zapaliti na nekim mjestima.
- Ne upotrebljavate uređaj za kuhanje jaja u ljusci i puževa u kućicama jer bi mogli eksplodirati. Ako pržite jaja, probušite žumanjak.
- Prije kuhanja, namirnice s kožom ili korom, kao što su krumpiri, rajčice, kobasice, probodite nekoliko puta vilicom kako ne bi prsnule.
- Za hladna ili zamrznuta jela postavite dulje vrijeme kuhanja.
- Jela s umakom treba promiješati s vremena na vrijeme.
- Povrće čvrste strukture, kao što su mrkva, grašak ili cvjetača, treba kuhati u vodi.
- Veće komade hrane okrenite otprilike kad prođe pola postavljenog vremena kuhanja.

- Ako je moguće, povrće izrežite na manje komade jednake veličine.
- Koristite ravne, široke posude.
- Ne upotrebljavate porculansko, keramičko ili zemljano posuđe s malim otvorima, npr. na drškama. Vlaga koja uđe u otvore može uzrokovati pucanje posuđa tijekom zagrijavanja.
- Stakleni pladanj potreban je za rad mikrovalne pećnice. Stavite hranu ili tekućine na njega.

Odmrzavanje mesa, peradi i ribe

- Stavite zamrznute, neomotane namirnice na mali preokrenuti tanjur s posudom ispod njega kako bi se otopljena voda sakupljala u posudi.
- Preokrenite hranu kad prođe pola postavljenog vremena odmrzavanja. Ako je moguće, razdijelite hranu pa uklanjajte odmrznute komade.

Odmrzavanje maslaca, komada torte i svježeg sira

- Nemojte do kraja odmrznuti namirnice u uređaju već ih pustite da se odmrznu na sobnoj temperaturi. Tako ćete postići ravnomjerniji rezultat. Prije odmrzavanja uklonite metalnu ili aluminijsku ambalažu.

Odmrzavanje voća i povrća

- Ako voće i povrće moraju ostati sirovi, ne odmrzavajte ih potpuno u uređaju. Pustite da se odmrzne na sobnoj temperaturi.
- Višu snagu mikrovalne pećnice možete upotrebljavati za kuhanje voća i povrća, a da ih ne morate najprije odmrznuti.

Gotova jela

- Gotova jela možete pripremati u mikrovalnoj pećnici samo ako je

- njihovo pakiranje prikladno za upotrebu u mikrovalnim pećnicama.
- Obavezno se pridržavajte uputa proizvođača otisnutih na ambalaži

(npr. uklonite metalni poklopac i probušite plastičnu ovojnici).

Prikladno posuđe i materijali

Posuđe/Materijal	Mikrovalna pećnica			Mali Roštilj
	Odmrzavanje	Grijanje	Pecite	
Vatrostalno staklo i porculan (bez metalnih dijelova, npr. Pyrex, staklo otporno na toplinu)	✓	✓	✓	✓
Staklo i porculan neprikladni za uporabu u pećnici ¹⁾	✓	X	X	X
Staklo i staklokeramika izrađeni od vatrostalnih materijala / materijala otpornih na mraz (npr. Arcoflam), police roštilja	✓	✓	✓	✓
Keramika ²⁾ , posuđe za jelo ²⁾	✓	✓	✓	X
Plastika otporna na toplinu do 200 °C ³⁾	✓	✓	✓	X
Karton, papir	✓	X	X	X
Prianjajuća folija	✓	X	X	X
Folija za pečenje u mikrovalnoj pećnici sa sigurnosnim zatvaranjem ³⁾	✓	✓	✓	X
Posude za pečenje od metala, npr. emajla, lijevanog željeza	X	X	X	✓
Limovi za pečenje, crno lakirani ili obloženi silikonom ³⁾	X	X	X	✓
Pekač za pecivo	X	X	X	✓
Posuđe za dobivanje smeđe boje jela, npr. plitica za koricu ili pladanj za hruskavost	X	✓	✓	X
Gotova jela u pakiranjima ³⁾	✓	✓	✓	✓

¹⁾ Bez srebrenih, zlatnih, platinastih ili metalnih obloga/ukrasa

²⁾ Bez kvarca, metalnih komponenti ili glazura koje sadrže metale

³⁾ Morate se pridržavati proizvođačevih uputa za uporabu o maksimalnim temperaturama.

✓ **prikladno**

X **nije prikladno**

5.2 Uključivanje i isključivanje mikrovalne pećnice



OPREZ!

Mikrovalnu pećnicu uključujte samo ako se u njoj nalaze namirnice.

1. Pritisnite ili za postavljanje razine snage. Za odabir odgovarajuće razine, pogledajte tablicu ispod.
2. Pritisnite ili za postavljanje vremena kuhanja.
3. Pritisnite za potvrdu i uključenje mikrovalne pećnice.

Za poništavanje postavki pritisnite



Za isključivanje mikrovalne pećnice:

- pričekajte da se mikrovalna pećnica automatski isključi kada istekne vrijeme. Na zaslonu se prikazuje End.
- otvorite vrata. Mikrovalna pećnica se automatski zaustavlja. Zatvorite vrata i pritisnite za nastavak kuhanja. Tu opciju upotrebljavajte za provjeravanje namirnica.
- pritisnite .



Kada se mikrovalna pećnica automatski isključi, oglašava se zvučni signal.

5.3 Tablice s postavkama snage

Mikrovalna pećnica
Simboli na ploči, s lijeva na desno

Snaga	Slabo	Sred. slabo	Sred.	Sred. jako	Jako
Zaslon	100 Watt	300 Watt	500 Watt	700 Watt	900 Watt

Roštiljanje i kombinirani način kuhanja

Pritisnite	Zaslon	Postavka snage
1 put		Roštilj 100%
2 puta		Mikrovalna pećnica 36% Roštilj 64%
3 puta		Mikrovalna pećnica 55% Roštilj 45%
4 puta	900 Watt	Mikrovalna pećnica 100%

5.4 Brzo pokretanje



Maksimalno vrijeme kuhanja je 95 minuta.

Na sljedeće načine možete brzo uključiti mikrovalnu pećnicu.



- Pritisnite za uključenje mikrovalne pećnice na 30 sekundi punom snagom.

Vrijeme kuhanja povećava se za 30 sekundi svakim dodatnim pritiskom na tipku.

- Jednom pritisnite . Postavite vrijeme pečenja pomoću tipki Postavke. Za uključivanje mikrovalne pećnice s maksimalnom snagom, pritisnite



5.5 Rošiljanje i kombinirani način kuhanja

1. Uzastopno pritisnite  za postavljanje funkcije Roštilj ili Kombinirano kuhanje.
2. Pritisnite tipku Postavke kako biste postavili vrijeme.
3. Pritisnite  za potvrdu i uključenje mikrovalne pećnice.



Nakon polovice trajanja faze kuhanja, oglašava se zvučni signal. Možete okrenuti jelo.

5.6 Odmrzavanje

Možete odabrati između 2 načina odmrzavanja:

- Odmrzavanje prema težini
- Vremenski određeno odmrzavanje





Ne upotrebljavajte odmrzavanje prema masi za namirnice koje su izvađene iz zamrzivača prije više od 20 minuta ili za gotova zamrznuta jela.



Za uključenje odmrzavanja prema masi morate koristiti više od 100 g i manje od 1.000 g namirnica.



Za odmrzavanje manje od 200g namirnica, hranu postavite na rub okretnog tanjura.

1. Jednom pritisnite  za odmrzavanje prema težini i dvaput za postavljanje vremenski određenog odmrzavanja.
2. Pritisnite  i  za postavljanje vremena ili mase.

Za odmrzavanje prema masi vrijeme se automatski postavlja.

3. Pritisnite  za potvrdu i uključenje mikrovalne pećnice.

5.7 Kuhanje u više faza





Ako je jedna od faza odmrzavanje, postavite ga kao prvu fazu.

Hranu možete kuhati u najviše 3 faze.

Svu zamrznutu hranu kuhajte u 2 stupnja.

Za kuhanje u 1 stupnju preskočite korake 1 i 2.

1. Pritisnite  i postavite način rada odmrzavanje.
2. Pritisnite tipku Postavke kako biste postavili vrijeme ili masu za odmrzavanje.
3. Uzastopno pritisnite  za odabir razine snage.
4. Pritisnite tipku Postavke kako biste postavili vrijeme.
5. Pritisnite  za potvrdu i uključenje mikrovalne pećnice. Za prikaz odbrojavanja vremena. Kad čujete zvučni signal tijekom odmrzavanja, okrenite ili presložite hranu.

5.8 Omiljeni

Možete pohraniti svoje 3 omiljene postavke:

Tu funkciju koristite za postavku koju često koristite s mikrovalnom pećnicom.

1. Postavite funkciju i parametre koje želite spremi. Pogledajte postupak za funkciju koju želite postaviti.
2. Pritisnite i 2 sekunde zadržite . Nakon spremanja postavki, oglašava se zvučni signal.

Korištenje omiljenog (Favourite) programa

1. U načinu rada pripravnosti pritisnite  za odabir postavke 1, 2 ili 3.

2. Za uključivanje mikrovalne pećnice, pritisnite .

Omiljeni izbornik

U mikrovalnoj pećnici postoji pred-programirani omiljeni izbornik.. Možete ga promijeniti u skladu sa svojim željama.

Jelo	Masa	Zaslon
Omekšavanje maslaca	50 g	50 g
	100 g	100 g
	150 g	150 g
	200 g	200 g
	250 g	250 g
Topljenje čokolade	100 g	100 g
	150 g	150 g
	200 g	200 g
Blatna torta	1 šalica	1
	2 šalice	2
	3 šalice	3
	4 šalice	4

6. KORIŠTENJE PRIBORA



UPOZORENJE!

Pogledajte poglavlja sa sigurnosnim uputama.

6.1 Umetanje kompleta s okretnim tanjurom



OPREZ!

Hranu ne kuhajte bez kompleta s okretnim tanjurom. Koristite isključivo komplet s okretnim tanjurom isporučен s mikrovalnom pećnicom.



Namirnice nikada ne kuhajte izravno na staklenoj plitici za kuhanje.

1. Postavite okretnu vodilicu oko osovine okretnog tanjura.

2. Stavite staklenu pliticu za kuhanje na okretnu vodilicu

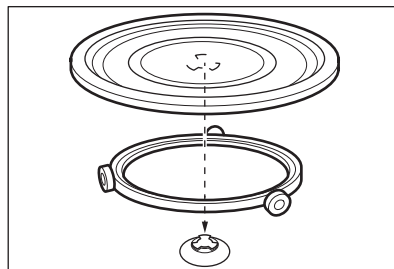

6.2 Umetanje stalka roštilja

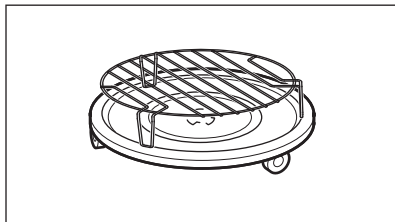

Postavite stalak za roštiljanje na komplet s okretnim tanjurom.



7. DODATNE FUNKCIJE

7.1 Roditeljska zaštita

Funkcija roditeljske zaštite sprječava nehotečno uključivanje mikrovalne pećnice.

Pritisnite i držite  3 sekunde. Oglašava se zvučni signal. Kada je roditeljska zaštita uključena, na zaslonu se prikazuje . Za isključenje roditeljske zaštite pritisnite i držite  3 sekunde. Oglašava se zvučni signal.

7.2 Kuhinjski tajmer

Možete postaviti najviše 95 minuta.

 Kad funkcija kuhinjskog tajmera radi, ne može se postaviti nijedan drugi program.

1. Pritisnite .
2. Pritisnite tipku Postavke kako biste postavili vrijeme. Tajmer se pokreće nakon 2 sekunde. Tajmer prestaje raditi kada otvorite vrata ili pauzirate uređaj. Kad nastavite kuhati,

tajmer se vraća na prethodno postavljeno vrijeme.

Kada istekne postavljeno vrijeme, oglašava se zvučni signal.

7.3 Stanje pripravnosti i funkcija uštede energije

Na zaslonu se prikazuje vrijeme nakon prvog uključjenja ili završetka kuhanja. Kad su vrata zatvorena, zaslon se isključuje nakon 5 minuta neaktivnosti:

- zaslon se isključuje kad sat nije postavljen ili je sat ISKLJUČEN,
- kad je vrijeme postavljeno a sat je UKLJUČEN, na zaslonu se sljedećih 5 minuta prikazuje vrijeme.

Kad je zaslon neaktivan, pritisnite bilo koju tipku ili otvorite vrata kako biste ga uključili:

- ako vrijeme nije postavljeno, vratiti će se u kućni način rada 0:00 i 900 W,
- ako je funkcija roditeljske zaštite UKLJUČENA, zaslon se isključuje nakon 5 minuta.

8. SAVJETI



UPOZORENJE!
Pogledajte poglavlja sa sigurnosnim uputama.

8.1 Savjeti za mikrovalnu pećnicu

Problem	Rješenje
Ne možete naći pojedinosti o količini namirnica koje želite pripremiti.	Potražite slične namirnice. Povećajte ili smanjite vrijeme kuhanja prema sljedećem pravilu: Dvostruka količina = gotovo dvostruko više vremena, Upola manja količina = upola manje vremena
Hrana je presuha.	Postavite kraće vrijeme kuhanja ili odaberite manju snagu mikrovalne pećnice.
Hrana se nije odmrznula, zagrijala ili skuhalo nakon isteka postavljenog vremena.	Postavite duže vrijeme kuhanja ili odaberite veću snagu. Zapamtite da je za veća jela potrebno više vremena.
Hrana se nakon isteka postavljenog vremena pregrijala na rubovima, ali još nije gotova u sredini.	Sljedeći put odaberite manju snagu i duže vrijeme. Promiješajte tekućine, npr. juhe, kada prođe pola vremena.

Riža će se bolje zagrijati ako je stavite na ravnu, široku posudu.

8.2 Odmrzavanje

Pečenku uvijek odmrzavajte s masnim dijelom okrenutim prema dolje.

Ne odmrzavajte prekriveno meso jer to može dovesti do kuhanja umjesto odmrzavanja.

Perad uvijek odmrzavajte s prsima okrenutim prema dolje.

8.3 Kuhanje

Ohladeno meso i perad uvijek izvadite iz hladnjaka najmanje 30 minuta prije kuhanja.

Meso, perad, ribu i povrće ostavite prekriveno nakon kuhanja.

Ribu premažite s malo ulja ili otopljenog maslaca.

Svo povrće potrebno je kuhati na maksimalnoj snazi mikrovalne pećnice.

Dodajte 30 do 45 ml hladne vode za svakih 250 g povrća.

Svježe povrće narežite na komade jednake veličine prije kuhanja. Sve vrste povrća kuhajte u posudi s poklopcem.

8.4 Zagrijavanje

Kada zagrijavate već pakiranu hranu slijedite upute na pakiranju.

8.5 Roštilj

Roštiljanje tanjih komada na sredini stalka za roštilj.

Okrenite hranu nakon isteka polovine postavljenog vremena i nastavite s roštiljanjem.

8.6 Kombinirano pečenje

Kombiniranim pečenjem zadržite hrskavost određenih jela.

Nakon isteka polovine vremena pečenja, okrenite namirnice i nastavite.

Postoje 2 načina za kombinirano pečenje. Svaki način rada kombinira funkcije mikrovalova i roštilja u različitim vremenskim razdobljima i na različitim razinama snage.

9. ČIŠĆENJE I ODRŽAVANJE



UPOZORENJE!

Pogledajte poglavlja sa sigurnosnim uputama.

9.1 Napomene i savjeti u vezi čišćenja

- Prednju stranu pećnice očistite mekom krpom namočenom u mlaku vodu sa sredstvom za čišćenje.
- Za čišćenje metalnih površina koristite uobičajeno sredstvo za čišćenje.
- Unutrašnjost uređaja očistite nakon svake upotrebe. Tada prljavštinu možete lakše ukloniti i ona se neće zapeći.

- Tvrdokorne mrlje čistite posebnim sredstvom za čišćenje.
- Nakon svake upotrebe očistite svu dodatnu opremu i pustite da se osuši. Koristite meku krpnu namočenu u toplu vodu sa sredstvom za čišćenje.
- Za omekšavanje tvrdih ostataka zagrijte čašu vode punom snagom mikrovalne pećnice na 2 do 3 minute.
- Za uklanjanje mirisa umiješajte u čaši vode 2 žlice limunovog soka i zagrijte punom snagom mikrovalne pećnice na 5 minuta.



10. RJEŠAVANJE PROBLEMA



UPOZORENJE!

Pogledajte poglavlja sa sigurnosnim uputama.

10.1 Što učiniti kad...

Problem	Mogući uzrok	Rješenje
Uređaj ne radi.	Uređaj je isključen.	Uključite uređaj.
Uređaj ne radi.	Uređaj nije priključen.	Uključite utikač uređaja.
Uređaj ne radi.	Oštećen je osigurač u kućištu osigurača.	Provjerite osigurač. Ako osigurač pregori više puta, pozovite ovlaštenog električara.
Uređaj ne radi.	Vrata nisu pravilno zatvorena.	Provjerite da ništa ne blokira vrata.
Svjetlo pećnice ne radi.	Svjetlo pećnice nije ispravno.	Žarulju treba zamijeniti.
Na zaslonu se prikazuje  .	Funkcija roditeljske zaštite je uključena.	Isključite roditeljsku zaštitu. Držite  3 sekunde.
U unutrašnjosti dolazi do iskrenja.	U unutrašnjosti se nalazi metalno posuđe ili posuđe s metalnim pokrovom.	Izvadite posuđe iz uređaja.
U unutrašnjosti dolazi do iskrenja.	U uređaju se nalaze metalni štapići ili aluminijska folija dodiruje unutarnje stjenke.	Provjerite da štapići i folija ne dodiruju unutarnje stjenke.

Problem	Mogući uzrok	Rješenje
Komplet s okretnim tanjurom stvara zvuk grebenja ili mljevenja.	Ispod staklene plitice za kuhanje nalazi se neki predmet ili nečistoća.	Očistite područje ispod staklene plitice za kuhanje.
Uređaj prestaje s radom bez jasnog razloga.	Došlo je do kvara.	Ako se ova situacija ponovi, nazovite ovlaštenu servisnu službu.

10.2 Servisni podaci

Ako sami ne možete pronaći rješenje problema, obratite se dobavljaču ili ovlaštenom servisnom centru.

Podaci potrebni za servis nalaze se na nazivnoj pločici. Nazivna pločica nalazi se na uređaju. Ne skidajte nazivnu pločicu s uređaja.

Preporučujemo da podatke zapišete ovdje:	
Model (MOD.)
Broj proizvoda (PNC)
Serijski broj (S.N.)

11. POSTAVLJANJE



UPOZORENJE!

Pogledajte poglavlja sa sigurnosnim uputama.

11.1 Opće informacije



OPREZ!

Nemojte zatvoriti ispušne otvore. Ako to napravite, uređaj se može pregrijati.



OPREZ!

Uređaj ne priključujte na adaptere ili produžne kabele. To može dovesti do preopterećenja i opasnosti od požara.



OPREZ!

Minimalna visina postavljanja je 85 cm.

- Mikrovalna pećnica je samo za uporabu kao ugradbeni uređaj. Mora se nalaziti na čvrstoj i ravnoj površini.

- Na mjestu gdje je smještena mikrovalna pećnica, ormarić ne smije imati stražnju stijenku.
- Mikrovalnu pećnicu udaljite od pare, vrućeg zraka i prskanja vode.
- Ako je mikrovalna pećnica preblizu TV i radio uređaju, može uzrokovati smetnje u prijemu signala.
- Ako mikrovalnu pećnicu prevozite po hladnom vremenu, nemojte je uključiti odmah nakon postavljanja. Pustite je da stoji na sobnoj temperaturi kako bi upila toplinu.

11.2 Električna instalacija



UPOZORENJE!

Električnu instalaciju mora postaviti kvalificirana osoba.



Proizvođač nije odgovoran ako ne slijedite sigurnosne mjere opreza iz poglavlja "Sigurnosne informacije".

Ova mikrovalna pećnica opremljena je utikačem i kabelom napajanja.

Kabel ima žicu uzemljenja i utikač s uzemljenjem. Utikač se mora utaknuti u utičnicu koja je ispravno postavljena i uzemljena. U slučaju kratkog spoja, uzemljenje smanjuje opasnost od strujnog udara.

11.3 Postavljanje mikrovalne pećnice

1. Provjerite odgovaraju li dimenzije ormarića dimenzijama za postavljanje.

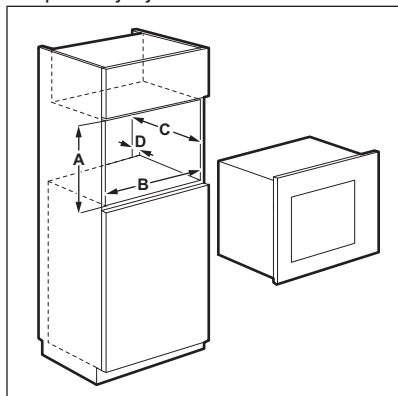

Dimenzije za postavljanje

Dimenzije	mm
A	380 + 2
B	560 + 8
C	500
D	45

2. Ako je dubina ormarića veća od 300 mm, stavite nacrt na dno ormarića i provjerite odgovara li. Ako odgovara, označite mjesta za vijke. Skinite nacrt i vijcima pričvrstite nosač vijcima na označeno mjesto.



Preskočite ovaj korak ako je dubina ormarića 300 mm.

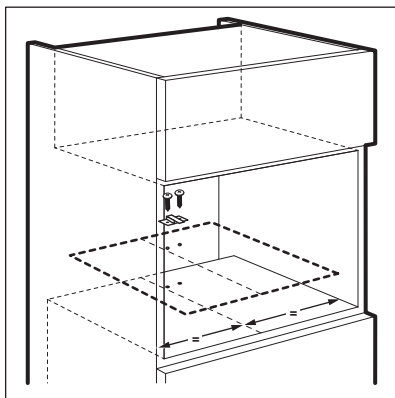

3. Postavite mikrovalnu pećnicu. Ako ste pričvrstili nosač, provjerite blokira li stražnji dio uređaja.

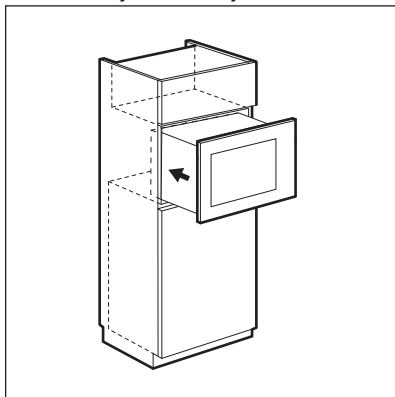

4. Otvorite vrata i pričvrstite mikrovalnu pećnicu na ormarić vijkom.

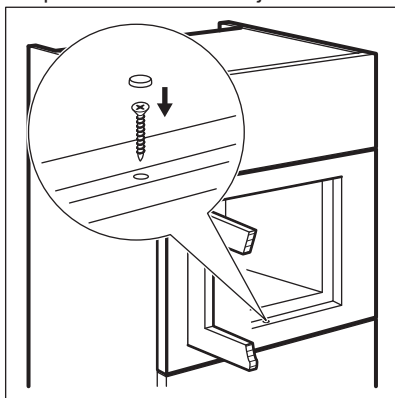

12. BRIGA ZA OKOLIŠ

Reciklirajte materijale sa simbolom . Ambalažu za recikliranje odložite u prikladne spremnike. Pomozite u zaštiti okoliša i ljudskog zdravlja, kao i u recikliranju otpada od električnih i elektroničkih uređaja. Uređaje označene

simbolom  ne bacajte zajedno s kućnim otpadom. Proizvod odnesite na lokalno reciklažno mjesto ili kontaktirajte nadležnu službu.

СОДРЖИНА

1. БЕЗБЕДНОСНИ ИНФОРМАЦИИ.....	38
2. БЕЗБЕДНОСНИ УПАТСТВА.....	42
3. ОПИС НА ПРОИЗВОДОТ.....	43
4. ПРЕД ПРВАТА УПОТРЕБА.....	45
5. СЕКОЈДНЕВНА УПОТРЕБА.....	45
6. КОРИСТЕЊЕ НА ПРИБОРОТ.....	50
7. ДОПОЛНИТЕЛНИ ФУНКЦИИ.....	51
8. ПОМОШ И СОВЕТИ.....	51
9. НЕГА И ЧИСТЕЊЕ.....	53
10. РЕШАВАЊЕ НА ПРОБЛЕМИ.....	53
11. МОНТАЖА.....	54

ЗА СОВРШЕНИ РЕЗУЛТАТИ

Ви благодариме што го избравте овој производ на AEG. Го создадовме за да ви обезбедиме долгогодишен непрекорен перформанс, со иновативни технологии кои го прават животот поедноставен - функции што можеби нема да ги најдете кај обичните апарати. Ве молиме, одвојте неколку минути за читање за да го добиете најдоброто од овој апарат.

Посетете ја нашата страница за да:



Добијте корисни совети, брошури, водич за решавање на проблеми, информации за сервисирање:

www.aeg.com/webselfservice



Да го регистрирате вашиот производ за подобро сервисирање:

www.registeraeg.com



Да купувате додатоци, половни и оригинални делови за вашиот апарат:

www.aeg.com/shop

ГРИЖА ЗА КОРИСНИЦИ И СЕРВИСИРАЊЕ

Секогаш користете оригинални резервни делови.

Кога ќе контактирате со нашиот Овластен сервис, треба да ги имате на располагање следниве податоци: Модел, број на производот, сервиски број. Информациите можете да ги најдете на плочката со спецификации.

⚠ Предупредување / Внимание-Безбедносни информации

ℹ Општи информации и совети

🌿 Информации за животната средина

Можноста за промени е задржана.

1. ⚠ БЕЗБЕДНОСНИ ИНФОРМАЦИИ

Пред монтажата и употребата на овој апарат, внимателно прочитајте ги приложените упатства. Производителот не е одговорен ако неправилната

монтажа и употреба предизвикаат повреди и оштетувања. Секогаш чувајте го упатството со апаратот за идна употреба.

1.1 Безбедност на деца и ранливи лица



ПРЕДУПРЕДУВАЊЕ!

Ризик од задушнување, повреда или траен инвалидитет.

- Овој апарат можат да го користат деца над 8 години и лица со намалени физички, сетилни или ментални способности или лица без искуство и знаење доколку тоа го прават под надзор или им биле дадени упатства како безбедно да го употребуваат апаратот и ги разбираат опасностите поврзани со него.
- Не дозволувајте им на децата да играат со апаратот.
Деца под 3 годишна возраст не смеат да се остават без надзор во близина на апаратот.
- Чувајте го пакувањето настрана од дофат на деца.
- Држете ги децата и миленичињата подалеку од апаратот кога тој работи или кога се лади.
Деловите кои се достапни се жешки.
- Доколку апаратот има уред за безбедност на деца, ви препорачуваме да го активирате.
- Чистењето и одржувањето од страна на корисникот не треба да го прават деца без надзор.
- Чувајте го апаратот и неговиот кабел надвор од дофат на деца помали од 8 години.

1.2 Општа безбедност

- Овој апарат е наменет за употреба во домаќинства и за други слични примени, како на пр.:
 - Фарми; кујнски простор за вработени во продавници, канцеларии и други работни околина;

- Од страна на клиенти во хотели, мотели, сместување на база на спиење со појадок и друг вид на сместувачки објекти
- Апаратот се загрева во внатрешноста при работа. Не допирајте ги греачите што се наоѓаат во апаратот. Секогаш користете ракавици за рерна за вадење или ставање прибор или огноотпорни садови.
- Не користете чистач на пареа за чистење на апаратот.
- Пред одржувањето, исклучете го апаратот и откачете го кабелот од штекерот за струја.
- Ако е оштетена вратата или заптивките на вратата, апаратот не смее да се користи додека не го поправи квалификувано лице.
- Доколку се оштети кабелот за напојување, тој треба да биде заменет од страна на производителот, негов Овластен сервисен центар или слично квалификувани лица за да се избегне опасност.
- Само квалификувано лице може да врши сервисирање или поправка, која вклучува вадење на капакот, кој заштитува од изложување на микробранова енергија.
- Не управувајте со апаратот со надворешен тајмер или со посебен систем за далечинско управување.
- Не загревајте течности и други видови храна во запечатени садови. Тие можат да експлодираат.
- Користете само садови што се погодни за употреба во микробранови печки.
- Кога загревате храна во пластични или хартиени садови, внимавајте на апаратот поради можноста од нивно палење.
- Апаратот е наменет за загревање храна и пијалаци. Сушење храна или облека и загревање перничииа за греење, топлинки, сунѓери, влажни крпи и слично може да доведе до ризик од повреда, потпалување или пожар.

- Ако забележите чад, исклучете го апаратот или откачете го од струја и оставете ја вратата затворена за да се задуши евентуалниот пламен.
- Загревањето пијалаци со микробранови може да резултира со задоцнето зовривање со претекување. Внимавајте кога ракувате со садот.
- Содржината на шишињата за бебиња и теглите со бебешка храна треба да се промеша или протресе, а пред хранењето треба да се провери температурата за да се избегнат изгореници.
- Јајца во нивната лушпа и цели тврдо варени јајца не смеат да се загреваат во апаратот бидејќи можат да експлодираат, дури и по завршувањето на загревањето со микробранови.
- Апаратот треба редовно да се чисти и да се отстрануваат сите остатоци од храна.
- Доколку апаратот не се одржува чист, може да дојде до оштетување на површината, што пак негативно ќе влијае врз работниот век на апаратот и може да резултира со опасни ситуации.
- Температурата на достапните површини може да е висока кога работи апаратот.
- Микробрановата печка не треба да се поставува во плакар освен ако истата не била тестирана во плакар.
- Задниот дел од апаратот треба да биде поставен наспроти ѕид.
- Не користете груби абразивни средства или остри метални стругалки за да го чистите стаклото на вратата, бидејќи тоа може да предизвика прскање на стаклото.
- Внимавајте на минималните димензии на плакарот (ако е применливо). Видете во поглавјето за монтажа.
- Кога се ракува со апаратот украсната врата мора да биде отворена (ако е применливо).

2. БЕЗБЕДНОСНИ УПАТСТВА

2.1 Монтажа



ПРЕДУПРЕДУВАЊЕ!

Апаратот мора да го монтира само квалификувано лице.

- Извадете ја целата амбалажа
- Немојте да монтирате ниту да користите оштетен апарат.
- Придржувајте се до упатството за монтажа приложено со апаратот.
- Секогаш внимавајте кога го преместувате апаратот затоа што е тежок. Секогаш носете заштитни ракавици.
- Не влечете го апаратот за рачката.
- Одржувајте минимална оддалеченост од другите апарати и делови.
- Проверете дали апаратот е монтиран под и во близина на безбедна структура.
- Страните на апаратот мора да останат во близина на апаратите или до уредите со иста висина.

2.2 Поврзување со струја



ПРЕДУПРЕДУВАЊЕ!

Ризик од пожар и струен удар.

- Секое поврзување со струја треба да биде направено од квалификуван електричар.
- Апаратот мора да биде заземјен.
- Проверете дали информацијата за напојување со струја на плочката со спецификации се совпаѓа со напојувањето со струја. Доколку не се совпаѓа, контактирајте со електричар.
- Ако апаратот се приклучува со продолжен кабел, проверете дали кабелот е заземјен.
- Погрижете се да не ги оштетите приклучокот за струја и кабелот. Контактирајте со сервисот или со електричар за да го заменат оштетениот кабел за струја.
- Не повлекувајте го кабелот за струја за да го исклучите апаратот.

Секогаш повлекувајте го приклучокот.

2.3 Употреба



ПРЕДУПРЕДУВАЊЕ!

Постои опасност од повреда, изгореници или струен удар или експлозија.

- Не менувајте ги спецификациите на овој апарат.
- Не оставајте го апаратот без надзор додека работи.
- Не притискајте на отворената врата.
- Погрижете се отворите за вентилација да не бидат блокирани.
- Не користете го апаратот како работна површина и не користете ја внатрешноста за складирање.

2.4 Грижа и чистење



ПРЕДУПРЕДУВАЊЕ!

Опасност од повреди, пожар или оштетување на апаратот.

- Пред одржувањето, исклучете го апаратот и исклучете го кабелот од штекерот за струја.
- Редовно чистете го апаратот за да спречите оштетување на материјалот на површината.
- Не дозволувајте истурена храна или остатоци од средства за чистење да се насоберат на површините за заптивање на вратата.
- Заостанатата мрснотија или храна во апаратот може да предизвика пожар.
- Чистете го апаратот со мека, влажна крпа. Користете само неутрални детергенти. Не користете абразивни производи, абразивни сунѓери за чистење, растворувачи или метални предмети.
- Доколку користите спреј за рерна, почитувајте ги безбедносните упатства на пакувањето.

2.5 Расходување



ПРЕДУПРЕДУВАЊЕ!
Ризик од повреда или
задушување.

- Исклучете го апаратот од приклучокот за струја.
- Отсечете го кабелот за струја и фрлете го.

3. ОПИС НА ПРОИЗВОДОТ

3.1 Генерален преглед

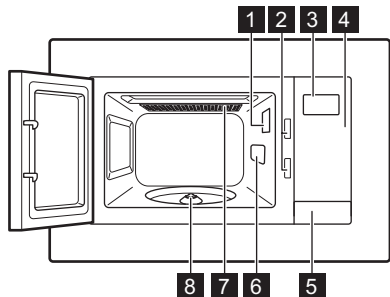





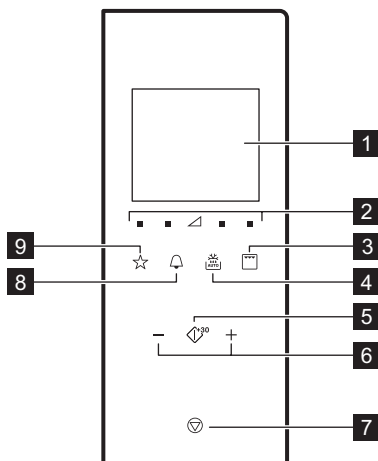

- 1** Светло
- 2** Безбедносен систем за заклучување
- 3** Екран
- 4** Контролна табла
- 5** Отворач на вратата
- 6** Капак на брановидната водилка
- 7** Скара
- 8** Оска на чинијата за вртење

3.2 Контролна табла



Знак	Функција	Опис
1 —	Дисплеј	Ги прикажува поставките и тековното време.
2 ■ ▽	Копчиња за поставки на моќност	Дозволува да се постават нивоата на моќност на микробранови

Знак	Функција	Опис	
3		Копче за функција за скара	За поставување на микробранови / комбинирано / скара.
4		Одмрзување	За одмрзување храна според тежина или време.
5		Старт / +30 секунди	За да го вклучите апаратот или да го зголемите времето на готвење за 30 секунди при најсилна јачина.
6		Копче за подесување	За поставка на времето на готвење, тежина или функција за автоматско готвење.
7		Стоп / Бриши	За исклучување на апаратот или за бришење на поставките за готвење.
8		Часовник	За поставување на часовник / потсетник.
9		Омилена	За брзо одбирање на автоматската функција.

3.3 Прибор

Комплет со чинија за вртење



Секогаш користете го комплетот со чинијата за вртење за подготвување храна во микробрановата рерна.

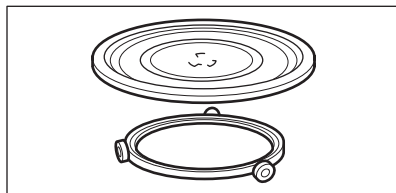

Стаклена чинија за готвење и водилка на валјакот.

Решетка за скара

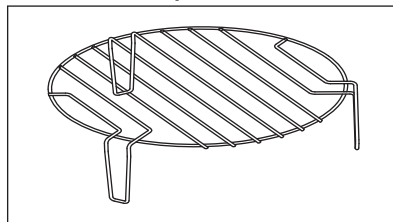

Користете ја за:

- печење храна
- комбинирано готвење

4. ПРЕД ПРВАТА УПОТРЕБА



ПРЕДУПРЕДУВАЊЕ!

Видете во поглавјата за заштита и сигурност.

4.1 Прво чистење



ВНИМАНИЕ!

Видете го поглавјето „Нега и чистење“.



- Извадете ги сите делови и дополнителни пакувања од микробрановата рерна.
- Исчистете го апаратот пред првата употреба.

4.2 Подесување на времето

Кога ќе го поврзете апаратот со електричната мрежа или во случај на прекин на напојувањето, екранот прикажува 0:00 и се огласува звучен сигнал.





Времето можете да го поставите во 24 часовен формат.

1. Притиснете двапати .
2. Притиснете го копчето за Поставки за да го внесете времето.
3. Притиснете го  за да потврдите.
4. Притиснете го копчето за Поставки за да ги внесете минутите.
5. Притиснете го  за да потврдите.



За откажување на поставките притиснете на .

Екранот се вклучува 5 минути во режим на мирување. На екранот се појавува точното време.

За да го исклучите точното време притиснете на  или на  за да го вклучите екранот и да поставите ИСКЛУЧЕНО. Притиснете го  за да потврдите.

5. СЕКОЈДНЕВНА УПОТРЕБА



ПРЕДУПРЕДУВАЊЕ!

Видете во поглавјата за заштита и сигурност.

5.1 Општи информации за користење на апаратот

- Откако ќе го исклучите апаратот, оставете ја храната да постои неколку минути.
- Отстранете ја амбалажата од алуминиумска фолија, металните садови и сл. пред подготвување на храната.

Готвење

- Ако е возможно, гответе ја храната прекриена со материјал што е погоден за готвење со микробранови. Храната гответе ја без капак само ако сакате да биде крцкава

- Не гответе ги јадењата при високи поставки на јачина и време. Храната на некои места може да се исуши, прегори или да се запали.
- Не користете го апаратот за варење јајца или полжави во нивните оклопи бидејќи можат да експлодираат. Кога пржите јајца, прво продупчете ја жолчката.
- Храната со “кожа” или “кора”, како компири, домати, колбаси, прободете ја со вилушка неколку пати пред да ја згответе за да спречите експлодирање.
- За разладени или замрзнати јадења, потребно е подолго време за готвење.
- Јадењата што содржат сосови мора одвреме навреме да се промешаат.
- Зеленчуците со цврста структура, какви што се морковите, грашокот или карфиолот, мора да се готват во вода.

- Поголемите парчиња храна по изминување на половина од времето за готвење.
- Ако е возможно, исечете го зеленчукот на помали парчиња.
- Користете рамни, широки чинии.
- Не користете садови за готвење направени од порцелан, керамика или глина со неглазирано дно или со мали дупчиња, на пр. на рачките. Влагата што навлегува во дупките може да предизвика садот за готвење да пукне кога ќе се загрее.
- Статкленитот плех за готвење е неопходен за функционирањето на микробрановата рерна. Ставете ја храната или течностите на него.

Одмрзување месо, живина, риба

- Ставете ја замрзнатата и распакуваната храна на мала чинија превртена наопаку, а под неа ставете сад за да може во него да се собере течноста од одмрзувањето.
- Превртете ја храната кога ќе измине половина од времето што е потребно за одмрзување. Ако е возможно, одвојте ги и отстранете ги парчињата што почнале да се одмрзуваат.

Одмрзување путер, парчиња торта/колачи, урда

- Не одмрзувајте ја храната целосно во апаратот, туку оставете ја да се

одмрзне на собна температура. На тој начин се постигнува поизедначен резултат. Пред одмрзнувањето, целосно извадете го металното или алуминиумското пакување.

Одмрзување овошје, зеленчук

- Ако овошјето и зеленчукот не треба да се варат, не одмрзнувајте ги целосно во апаратот. Оставете ги да се одмрзнат на собна температура.
- Можете да користите микробранови со поголема јачина за готвење на овошјето и зеленчукот без претходно да ги одмрзнувате.

Готови јадења

- Во апаратот можете да подготвувате готови јадења само ако нивното пакување е соодветно за употреба во микробранови рерни.
- Мора да ги следите упатствата на производителот што се отпечатени на амбалажата (на пр. извадете го металниот капак и продупчете ја пластичната фолија).

Погодни садови за готвење и материјали

Садови за готвење / Материјал	Микробранова рерна			Печење
	Одмрзнув ање	Греење	Готвење	
Огноотпорно стакло и порцелан без метални компоненти, на пр. Пирекс, огноотпорно стакло	✓	✓	✓	✓
Стакло што не е огноотпорно и порцелан ¹⁾	✓	✗	✗	✗
Стакло и стакло-керамика направени од огноотпорен материјал / материјал отпорен на замрзување (на пр. Аркофлам), решетка за скара	✓	✓	✓	✓

Садови за готвење / Материјал	Микробранова рерна			Печење
	Одмрзнување	Греење	Готвење	
Керамика ²⁾ , земјени садови ²⁾	✓	✓	✓	X
Огноотпорна пластика до 200 °C ³⁾	✓	✓	✓	X
Картон, хартија	✓	X	X	X
Тенка пластична фолија	✓	X	X	X
Фолија за печење со безбедно затворање за употреба во микробранова рерна ³⁾	✓	✓	✓	X
Садови за печење направени од метал, на пр. емајл, лиено железо	X	X	X	✓
Плехови за печење, обложени со црн лак или силикон ³⁾	X	X	X	✓
Плех за печење	X	X	X	✓
Садови за запечување, на пр. сад Криспи или Кранч	X	✓	✓	X
Готови јадења во пакување ³⁾	✓	✓	✓	✓

1) Без сребрени, златни, платинести или метални облоги / декорации

2) Без кварцни или метални компоненти, или глазури што содржат метали

3) Мора да ги почитувате упатствата на производителот за максималните температури.

✓ **соодветна**

X **не е соодветна**

5.2 Вклучување и исклучување на микробрановата печка



ВНИМАНИЕ!

Не оставајте ја микробрановата печка да работи ако во неа нема храна.

1. Притиснете или за да го поставите нивото на моќност. За да одберете соодветно ниво видете во табелата подолу.

2. Притиснете на или за да го поставите времето на готвење.

3. Притиснете за да потврдите и да ја вклучите микробрановата печка.
За откажување на поставките притиснете на .

За да ја исклучите микробрановата печка:

- почекајте апаратот да се исклучи автоматски кога ќе заврши со работа. Екранот ги покажува End.
- отворете ја вратата.
Микробрановата печка запира автоматски. Затворете ја вратата и притиснете за да продолжите

со готвење. Оваа опција користете ја за да ја проверите храната.

- притиснете на .



Кога микробрановата печка ќе се исклучи автоматски, се огласува звучен сигнал.





5.3 Табели за поставување јачина

Микробранова рерна

Знаци на плочата од лево кон десно

Јачина на микробрановите	Слабо	Средно ниско	Средно	Средно високо	Високо
Дисплеј	■ 100 Watt	■ 300 Watt	▲ 500 Watt	■ 700 Watt	■ 900 Watt

Скара и Комбинирано готвење



Притиснете на	Дисплеј	Поставување јачина
		
еднаш		Скара 100%
двапати		Микробранови 36% Скара 64%
трипати		Микробранови 55% Скара 45%
четирипати	900 Watt	Микробранови 100%

5.4 Брз почеток



Максималното време на готвење е 95 минути.



Брзо може да ја активирате микробрановата на следниве начини.

- Притиснете за да  ја вклучите микробрановата печка 30 секунди на најголема моќност. Времето на готвење се зголемува за 30 секунди со секое дополнително притискање на копчето.
- Притиснете  еднаш. Нагодете го времето на готвење со

копчето за Поставки.

Притиснете  за да ја вклучите микробрановата печка со цела моќност.

5.5 Скара и Комбинирано готвење

1. Притискајте повеќе пати на  за да ги поставите функциите Скара или Комбинирано готвење.
2. Притиснете го копчето за Поставки за да го внесете времето.
3. Притиснете  за да потврдите и да ја вклучите микробрановата печка.

- i** Се огласува звучен сигнал откако ќе помине половина од времето за готвење. Можете да ја превртете храната.

5.6 Одмрзнување





Можете да избирате помеѓу 2 начина на одмрзнување:

- Одмрзнување по тежина
- Одмрзнување по време

- i** Не користете го одмрзнувањето според тежина за храна која е оставена во замрзнувач подолго од 20 минути, или за готова смрзната храна.

- i** За да го вклучите одмрзнувањето според тежина, мора да користите повеќе од 100 g храна или помалку од 1.000 g.

- i** За да одмрзните помалку од 200 g храна, ставете ја на работ од чинијата за вртење.

1. Притиснете еднаш  за да подесите одмрзнување по тежина или двапати за одмрзнување по време.
2. Притиснете  и  за да го внесете времето или тежината. За одмрзнување според тежина, времето се поставува автоматски.
3. Притиснете  за да потврдите и да ја вклучите микробрановата печка.



5.7 Готвење во повеќе фази

- i** Ако едната фаза е одмрзнување, поставете ја како прва фаза.

Можете да готвите храна во максимум 3 фази.

Гответе ја целата смрзната храна во 2 фази.

За да готвите во една фаза избегнете ги чекор 1 и 2.

1. Притиснете  и поставете го режимот на одмрзнување.
2. Притиснете го копчето за Поставки за да го внесете времето или тежината за одмрзнување.
3. Притиснете повеќе пати  за да го поставите нивото на моќност.
4. Притиснете го копчето за Поставки за да го внесете времето.
5. Притиснете  за да потврдите и да ја вклучите микробрановата печка. Дисплјелот го одбројува времето. Кога ќе слушнете звучен сигнал за време на режимот на одмрзнување, свртете ја или разместете ја храната.

5.8 Омилена

Може да сочувате 3 омилени програми.



Користете ја оваа функција за да ја зачувате поставката којашто често ја користите со микробрановата печка.

1. Поставете ги функцијата и параметрите што сакате да ги зачувате.

Видете во процедурата за функцијата којашто сте сакале да ја подесите.

2. Притискајте и задржете  2 секунди. Се огласува акустичен сигнал кога ќе бидат зачувани поставките.

Користење на програмата Омилена

1. Во режим на мирување притиснете неколку пати на  за да одберете поставка 1, 2 или 3.
2. Притиснете  за да ја вклучите микробрановата печка.

Омилено мени
Има мени за Омилени кое е претходно програмирано во микробрановата. Може да ја промените повторно по ваш избор.

Јадење	Тежина	Дисплеј
Омекнување на путер	50 g	50 g
	100 g	100 g
	150 g	150 g
	200 g	200 g
	250 g	250 g
Топење на чоколадо	100 g	100 g
	150 g	150 g
	200 g	200 g
Чоколадна торта	1 чаша	1
	2 чаши	2
	3 чаши	3
	4 чаши	4

6. КОРИСТЕЊЕ НА ПРИБОРОТ



ПРЕДУПРЕДУВАЊЕ!
Видете во поглавјата за заштита и сигурност.

6.1 Вметнување на комплетот со чинија за вртење



ВНИМАНИЕ!
Не гответе храна без комплетот со чинија за вртење. Користете го само комплетот со чинија за вртење испорачан заедно со микробрановата перна.



Никогаш не гответе ја храната директно на стаклената чинија за готвење.

1. Ставете ја водилката на валјакот околу оската на чинијата за вртење

2. Ставете ја стаклената чинија за готвење на водилката на валјакот.

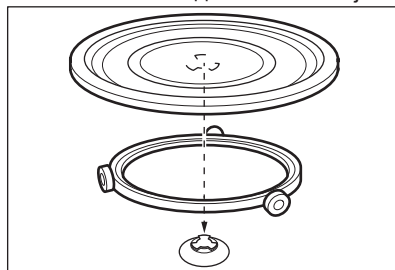

6.2 Вметнување решетка за скара

Поставете ја решетката за скара на комплетот со чинијата за вртење.

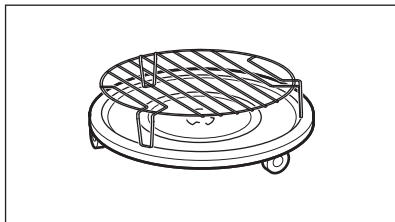

7. ДОПОЛНИТЕЛНИ ФУНКЦИИ

7.1 Безбедносна брава за деца

Безбедносната брава за деца спречува случајно работење со микробрановата рерна.

Притиснете го и задржете го  3 секунди.

Се огласува звучен сигнал.

Кога е вклучена Безбедносната брава

за деца, екранот покажува .

За да ја исклучите Бравата за заштита на деца Притиснете го и задржете на

 3 секунди.

Се огласува звучен сигнал.

7.2 Кујнски тајмер

Можете да поставите максимум 95 минути.



Кога функцијата за кујнски тајмер е активна не може да се постави друга програма.

1. Притиснете .

2. Притиснете го копчето за Поставки за да го внесете времето.

После 2 секунди автоматски започнува да работи тајмерот.

Тајмерот престанува да работи кога ќе ја отворите вратата или кога ќе го ставите апаратот на пауза. Кога

продолжуваат со готвење тахмерот се враќа кон претходно поставеното време.

Кога поставеното време ќе заврши, се огласува звучен сигнал.

7.3 Режим на мирување и функција за штедење на енергија

Екранот го покажува точното време после првото приклучување на штекер или кога ќе заврши готвењето.

Екранот се исклучува после 5 минути на неактивност или кога е затворена вратата:

- екранот се исклучува кога не е поставен часовникот или кога часовникот е ИСКЛУЧЕН ,

- кога времето е подесено и кога часовникот е ВКЛУЧЕН екранот го покажува точното време уште 5 минути.

Кога екранот е исклучен притиснете на било кое копче или отворете ја вратата за да го вклучите:

- ќе се врати во домашен режим 0:00 и 900 W ако точното време не е подесено,

- екранот се исклучува после 5 минути ако Безбедносната брава за деца е ВКЛУЧЕНА.

8. ПОМОШ И СОВЕТИ



ПРЕДУПРЕДУВАЊЕ!

Видете во поглавјата за заштита и сигурност.

8.1 Корисни совети за готвење со микробранови

Проблем	Решение
Не можете да најдете информации за количината на храна што се подготвува.	Побарајте слична храна. Продолжете го или скратете го времето на готвење во согласност со следното правило: двојна количина = речиси двојно време, половина количина = половина време
Храната премногу се исушила.	Поставете пократко време на готвење или изберете пониска јачина на микробранови.
Храната уште не е одмрзната, не е жешка, ниту зготвена откако поминало времето.	Поставете подолго време на готвење или повисока јачина на микробранови. Имајте предвид дека за поголеми количини потребно е подолго време.
Откако поминало времето на готвење, храната е прегреана на рабовите, но во средината уште не е готова.	Следниот пат поставете пониска јачина и подолго време. На половина од готвењето, промешајте ги течните јадења, на пр. супа.

За да добиете подобри резултати кај оризот, користете рамни и широки садови.

8.2 Одмрзнување

Смрзнатото печено месо секогаш одмрзнувајте го со мрсната страна свртена надолу.

Не одмрзнувајте покриено месо, бидејќи тоа може да предизвика процес на готвење наместо на одмрзнување.

Цели парчиња живина секогаш одмрзнувајте ги со градите свртени надолу.

8.3 Готвење

Разладеното место и живина секогаш вадете ги од фрижидерот барем 30 минути пред готвењето.

Оставете ги месото, живината, рибата и зеленчукот покриени по готвењето.

Со четка нанесете малку масло или путер на рибата.

Сите видови зеленчук треба да се готват при максимална јачина на микробранови.

Додавајте по 30 - 45 ml ладна вода на секои 250 g зеленчук.

Исечете го свежиот зеленчук на рамномерни парчиња пред готвењето. Гответе го сиот зеленчук со капак на садот.

8.4 Повторно загревање

Кога повторно загревате спакувани готови јадења, секогаш следете ги упатствата напишани на амбалажата.

8.5 Печење на скара

За печење рамна храна на скара во средината на решетката за скара.

Превртете ја храната на половина од времето за готвење и продолжете со печењето.

8.6 Комбинирано готвење

Користете го Комбинираното готвење за да ја одржите крцкавоста на одредени видови храна.

На половина од времето за готвење, превртете ја храната и продолжете со готвењето.

Има 2 режима за Комбинирано готвење. Секој режим ги комбинира микробрановите и функциите на скарата според различни временски периоди и различни јачини.

9. НЕГА И ЧИСТЕЊЕ



ПРЕДУПРЕДУВАЊЕ!
Видете во поглавјата за заштита и сигурност.

9.1 Напомени и совети за чистење



- Предниот дел на апаратот чистете го со мека крпа натопена со топла вода и средство за чистење.
- За чистење на металните површини употребете вообичаено средство за чистење.
- Чистете ја внатрешноста на апаратот по секоја употреба. Потоа можете полесно да ја отстраните нечистотијата и истата нема да изгори.
- Тврдокорната нечистотија исчистете ја со специјално средство за чистење.
- Сите додатоци чистете ги редовно и оставете ги да се исушат. Користете мека крпа натопена со топла вода и средство за чистење.
- За да го омекнете стврднатите остатоци, зовријте чаша со вода во микробрановата рерна на максимална јачина со времетраење од 2 до 3 минути.
- За да ги отстраните лошите мириси, измешајте чаша вода со 2 мали лажици лимонев сок и вријте ја во микробрановата рерна на максимална јачина во времетраење од 5 минути.

10. РЕШАВАЊЕ НА ПРОБЛЕМИ



ПРЕДУПРЕДУВАЊЕ!
Видете во поглавјата за заштита и сигурност.

10.1 Што да направите ако...

Проблем	Можна причина	Решение
Апаратот не работи.	Апаратот е исклучен.	Вклучете го апаратот.
Апаратот не работи.	Апаратот не е вклучен во штекерот.	Вклучете го апаратот.
Апаратот не работи.	Прегорен е осигурувач во таблата.	Проверете го осигурувачот. Ако осигурувачот избие повеќе пати, повикајте квалификуван електричар.
Апаратот не работи.	Вратата не е правилно затворена.	Проверете дали нешто ја блокира врата.
Светлото не работи.	Светлото не е исправно.	Светлото треба да се замени.
На екранот се прикажува  .	Вклучена е Безбедносната брава за деца.	Исклучете ја Безбедносната брава за деца. Држете го  во траење од 3 секунди.
Во внатрешноста светкаат искри.	Има метални садови или садови со метални украси.	Извадете го садот од апаратот.

Проблем	Можна причина	Решение
Во внатрешноста светкаат искри.	Има метални ражени или алуминиумска фолија која допира на сидовите во внатрешноста.	Проверете дали ражените и фолијата ги допираат сидовите во внатрешноста.
Комплетот со чинијата за вртење произведува бука како гребенење или мелење.	Има предмет или нечистотија под стаклената чинија за готвење.	Исчистете ја површината под стаклената чинија за готвење.
Апаратот престанува да работи без јасна причина.	Има дефект.	Ако оваа ситуација се повторува, повикајте го овластениот сервисен центар.

10.2 Податоци за сервис

Ако не можете самите да го решите проблемот, обратете се кај вашиот продавач или во овластениот сервисен центар.

Потребните податоци за сервисниот центар се на плочката со

спецификации. Плочката со спецификации се наоѓа на апаратот. Не отстранувајте ја плочката со спецификации од апаратот.

Ви препорачуваме податоците да ги впишете тука:	
Модел (MOD.)
Број на производ (PNC)
Сериски број (S.N.)

11. МОНТАЖА



ПРЕДУПРЕДУВАЊЕ!

Видете во поглавјата за заштита и сигурност.



ВНИМАНИЕ!

Не поврзувајте го апаратот со адаптери или продолжени кабли за струја. Тоа може да предизвика преоптеретување и ризик од пожар.

11.1 Општи информации



ВНИМАНИЕ!

Не блокирајте ги вентилите за воздух. Ако го направите тоа, апаратот може да се прегрее.



ВНИМАНИЕ!

Минимална висина за монтирање е 85 см.

- Микробрановата рерна е наменета само за вградување. Мора да се

постави на стабилна и рамна површина.

- Ормарот во кој се наоѓа микробрановата рерна не смее да има заден ѕид.
- Поставете ја микробрановата рерна подалеку од пареа, топол воздух и вода.
- Ако ја поставите во близина на телевизор и радио, може да придивика пречки во приемниот сигнал.
- Ако ја транспортирате микробрановата рерна на ладно време, не вклучувајте ја веднаш по монтажата. Оставете ја на собна температура за да апсорбира топлина.

11.2 Електрична инсталација



ПРЕДУПРЕДУВАЊЕ!

Само квалификувано лице смее да го изврши поврзувањето со струја.



Производителот не е одговорен доколку не ги следите безбедносните мерки во поглавјето „Безбедносни информации“.

Микробрановата рерна е снабдена со приклучок и кабел за струја.

Кабелот има жица за заземјување со приклучок за заземјување.

Приклучокот мора да вклучен во штекер кој е правилно монтиран и заземјен. Во случај на краток спој, заземјувањето го намалува ризикот од струен удар.

11.3 Монтажа на микробранова печка

1. Проверете дали димензиите на мебелот се во согласност со монтажните растојанија.

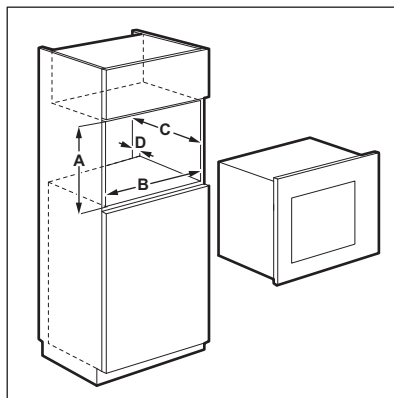

Монтажни растојанија

Димензија	mm
A	380 + 2
B	560 + 8
C	500
D	45

2. Ако длабочината на плакарот е поголема од 300 mm, ставете го шаблонот на дното од плакарот и проверете дали одговара. Ако одговара, означете ги местата за завртки. Извадете го шаблонот и заштрафете го држачот со завртки на означеното место.



Не правете го овој чекор ако длабочината на плакарот е 300 mm.

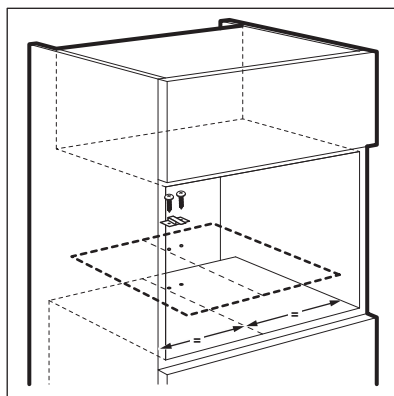

3. Монтирајте ја микробранова печка. Ако сте го фиксирале држачот, проверете дали го затвора задниот дел од апаратот.

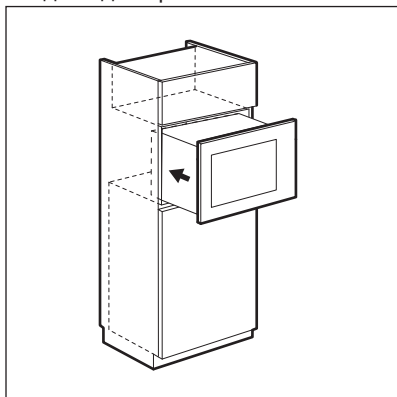

4. Отворете ја вратата и фиксирајте ја микробрановата печка во плакарот со завртка.

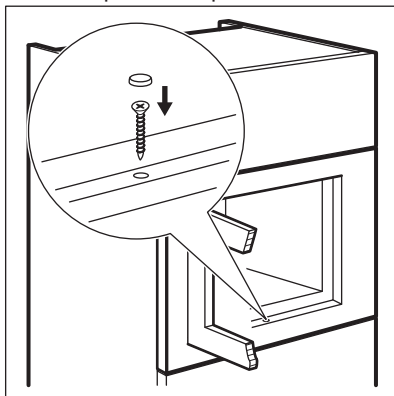

12. ГРИЖА ЗА ОКОЛИНАТА

Рециклирајте ги материјалите со симболот . Ставете ја амбалажата во соодветни контејнери за да ја рециклирате. Помогнете во заштитата на животната средина и човековото здравје и рециклирајте го отпадот од електрични и електронски апарати. Не

фрлајте ги апаратите озанчени со симболот  во отпадот од домаќинството. Вратете го производот во вашиот локален капацитет за рециклирање или контактирајте ја вашата општинска канцеларија.

САДРЖАЈ

1. БЕЗБЕДНОСНЕ ИНФОРМАЦИЈЕ.....	57
2. БЕЗБЕДНОСНА УПУТСТВА.....	61
3. ОПИС ПРОИЗВОДА.....	62
4. ПРЕ ПРВЕ УПОТРЕБЕ.....	63
5. СВАКОДНЕВНА УПОТРЕБА.....	64
6. КОРИШЋЕЊЕ ПРИБОРА.....	69
7. ДОДАТНЕ ФУНКЦИЈЕ.....	70
8. КОРИСНИ САВЕТИ.....	70
9. НЕГА И ЧИШЋЕЊЕ.....	72
10. РЕШАВАЊЕ ПРОБЛЕМА.....	72
11. ИНСТАЛАЦИЈА.....	73

ЗА САВРШЕНЕ РЕЗУЛТАТЕ

Хвала што сте одабрали овај АЕГ производ. Направили смо га како бисмо вам у наредним годинама обезбедили несметани рад заједно са најновијим технологијама које олакшавају свакодневицу. Ове функције вероватно нећете наћи код уобичајених уређаја. Посветите се читању у наредних неколико минута како бисте добили корисне информације.

Посетите наш веб сајт на адреси:



Обезбедите савете у вези са коришћењем, брошуре, решења за проблеме, информације о сервисирању:

www.aeg.com/webselfservice



Региструјте свој производ ради боље услуге:

www.registreaeg.com



Купите додатни прибор, потрошне материјале и оригиналне резервне делове за свој уређај:

www.aeg.com/shop

БРИГА О КОРИСНИКУ И СЕРВИСИРАЊЕ

Препоручујемо вам да користите оригиналне резервне делове.

Приликом обраћања сервисној служби, проверите да ли поседујете следеће податке: Модел, број производа (PNC), серијски број.

Информације се могу наћи на плочици са техничким карактеристикама.

 Упозорење/опрез - упутства о безбедности

 Опште информације и савети

 Информацији о заштити животне средине

Задржано право измена.

1. БЕЗБЕДНОСНЕ ИНФОРМАЦИЈЕ

Пре инсталације и коришћења уређаја, пажљиво прочитајте приложено упутство. Произвођач није одговоран уколико услед неправилне инсталације и

употребе уређаја дође до повреда и квара. Чувајте упутство за употребу поред уређаја ради даљих подешавања.

1.1 Безбедност деце и осетљивих особа



УПОЗОРЕЊЕ!

Постоји ризик од угушења, повређивања или трајног инвалидитета.

- Овај уређај могу да користе деца старија од 8 година и особе са смањеним физичким, чулним или менталним способностима, као и особе којима недостају искуство и знање, уколико им се обезбеди надзор или им се дају упутства у вези са употребом уређаја на безбедан начин и уколико схватају могуће опасности.
- Немојте дозволити деци да се играју уређајем. Деца млађа од 3 године не смеју се остављати без надзора у близини уређаја.
- Сву амбалажу држите ван домашаја деце.
- Постарајте се да деца и кућни љубимци не буду близу уређаја док уређај ради или се расхлађује. Доступни делови су врели.
- Ако уређај има блокаду за децу, препоручујемо вам да је активирате.
- Чишћење и одржавање не треба да обављају деца, уколико нису под надзором.
- Уређај и кабл држите ван домашаја деце која су млађа од 8 година.

1.2 Опште мере безбедности

- Овај уређај је намењен за коришћење у домаћинствима и сличним окружењима, као што су:
 - куће на фармама; кухиње за особље у продавницама, канцеларијама и другим радним окружењима;

- од стране клијената у хотелима, мотелима, пансионима и другим окружењима стационарног типа.
- Унутрашњост уређаја постаје врела кад уређај ради. Немојте додиривати грејне елементе на уређају. Увек користите заштитне рукавице кад вадите прибор или посуђе из рерне или их стављате у рерну.
- Немојте користити парочистач за чишћење уређаја.
- Пре одржавања уређаја, искључите га и извадите утикач кабла за напајање из зидне утичнице.
- Уколико су врата или заптивке врата оштећени, уређај се не сме укључивати све док га не поправи компетентна особа.
- Уколико је кабл за напајање оштећен, њега мора да замени произвођач, одговарајући Овлашћени сервисни центар или лица сличне квалификације, како би се избегла опасност.
- Само компетентне особе могу да врше оправку или сервисирање које обухвата скидање поклопца који пружа заштиту од излагања микроталасној енергији.
- Уређајем немојте управљати помоћу спољашњег тајмера или засебног система даљинског управљања.
- Немојте загревати течности и друге намирнице у херметички затвореним посудама. Оне могу да експлодирају.
- Употребљавајте само посуде које су погодне за употребу у микроталасним пећницама.
- Приликом загревања хране у пластичним или папирним посудама, пазите на уређај због могућности да дође до паљења.
- Уређај је намењен за подгревање хране и напитака. Сушење хране или одеће и загревање грејних јастучића, папуча, сунђера, влажних крпа и

слично, може проузроковати повреду, паљење или пожар.

- Уколико се уређај дими, искључите уређај или га искључите из струје и оставите врата затворена како би се пламен угасио.
- Загревање напитака у микроталасној пећници може проузроковати еруптивно кључање. Стога се мора пазити приликом руковања посудом.
- Садржај флашица и посуда са храном за бебе треба промешати и протрести, а температуру треба проверити пре конзумирања, како би се избегле опекотине.
- Јаја у љусци и цела тврдо кувана јаја не треба загревати у уређају, јер могу да експлодирају чак и након загревања у микроталасној пећници.
- Уређај треба редовно чистити и из њега уклањати остатке хране.
- Уколико се уређај не одржава чистим, то може довести до површинских оштећења која би могла неповољно утицати на рок трајања уређаја и евентуално довести до опасности.
- Током рада уређаја, температура доступних површина може да буде врло висока.
- Микроталасну пећницу не треба постављати у ормарић, осим ако није тестирана за рад у ормарићу.
- Задња површина уређаја треба да буде окренута ка зиду.
- Немојте користити груба абразивна средства за чишћење или оштре металне сунђере за чишћење стаклених врата јер они могу изгребати површину због чега може доћи до распрскавања стакла.
- Обратите пажњу на минималне димензије ормарића (ако постоје). Погледајте одељак „Инсталација”.
- Декоративна врата (ако постоје) морају да буду отворена док уређај ради.

2. БЕЗБЕДНОСНА УПУТСТВА

2.1 Инсталација



УПОЗОРЕЊЕ!

Само квалификована особа може да инсталира овај уређај.

- Уклоните сву амбалажу.
- Немојте да инсталирате или користите оштећен уређај.
- Придржавајте се упутства за инсталацију које сте добили уз уређај.
- Увек будите пажљиви када померате уређај, јер је тежак. Увек носите заштитне рукавице.
- Не вуците уређај за ручицу.
- Неопходно је придржавати се минималног растојања од других уређаја и кухињских елемената.
- Проверите да ли је уређај уграђен испод и поред безбедно причвршћених елемената.
- Стране уређаја морају бити поред уређаја или јединица исте висине.

2.2 Прикључивање струје



УПОЗОРЕЊЕ!

Постоји ризик од пожара и електричног удара.

- Сва прикључивања струје треба да обави квалификован електричар.
- Уређај мора да буде уземљен.
- Проверите да ли информације о напону и струји на плочици са техничким карактеристикама одговарају извору напајања. Уколико то није случај, обратите се електричару.
- Уколико је уређај прикључен преко продужног кабла, проверите да ли је кабл уземљен.
- Проверите да нисте оштетили главно напајање и кабл за напајање. Обратите се сервису или електричару да бисте заменили оштећени кабл за напајање.
- Не вуците кабл за напајање како бисте искључили уређај. Кабл искључите тако што ћете извући утикач из утичнице.

2.3 Употреба



УПОЗОРЕЊЕ!

Постоји ризик од повређивања, опекотина и струјног удара или експлозије.

- Не мењајте спецификацију овог уређаја.
- Не остављајте уређај без надзора током рада.
- Немојте излагати отворена врата великом оптерећењу.
- Поведите рачуна да отвори за вентилацију нису запушени.
- Уређај немојте користити као радну површину, а његову унутрашњост немојте користити за складиштење.

2.4 Одржавање и чишћење



УПОЗОРЕЊЕ!

Постоји ризик од озлеђивања, пожара или оштећења уређаја.

- Пре одржавања уређаја, искључите га и извадите утикач кабла за напајање из зидне утичнице.
- Редовно чистите уређај да бисте спречили пропадање површинског материјала.
- Немојте дозволити да дође до испања хране или таложења остатака од средстава за чишћење код области врата уређаја.
- Остаци масноће или хране у уређају могу изазвати пожар.
- Уређај чистите влажном, меком крпом. У ту сврху користите искључиво неутралне детерџенте. Немојте користити абразивне производе, абразивне сунђере, раствараче или металне предмете.
- Уколико користите спреј за пећницу, придржавајте се безбедносних упутстава на амбалажи.

2.5 Одлагање



УПОЗОРЕЊЕ!

Постоји опасност од повређивања или угушења.

- Искључите утикач кабла за напајање уређаја из мрежне утичнице.
- Одсеците кабл за напајање и баците га у смеће.

3. ОПИС ПРОИЗВОДА

3.1 Општи преглед

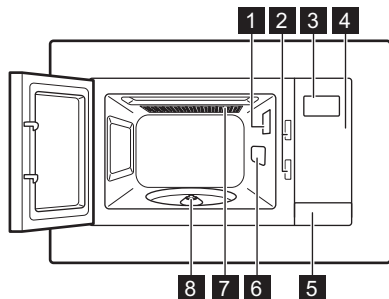

- 1 Сијалица
- 2 Безбедносни систем за блокирање
- 3 Дисплеј
- 4 Командна табла
- 5 Дугме за отварање врата
- 6 Поклопац таласовода
- 7 Грил
- 8 Осовина обртног постоља

3.2 Командна табла

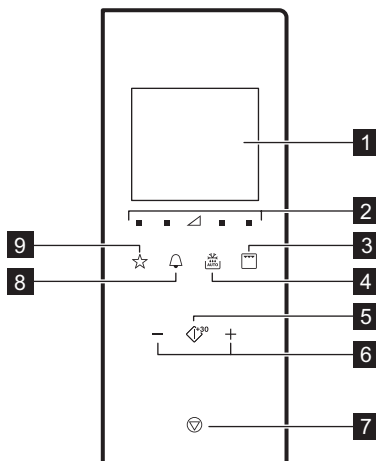

Симбол	Функција	Опис
1	Дисплеј	Приказује подешавање и тренутно време.
2	Тастери за подешавање снаге	Омогућавају подешавање нивоа снаге микроталаса

Симбол	Функција	Опис
3 	Функцијски тастери за гриловање	За подешавање функције микроталаса / комбинованог кувања / грила.
4 	Одмрзавање	За одмрзавање хране по тежини или времену.
5 	Старт / +30 сек.	За активирање уређаја или продужавање времена кувања за 30 секунди при пуној снази.
6 	Тастери за подешавање	За подешавање времена кувања, тежине, температуре или функције за аутоматско кување.
7 	Искључи / уклони	За деактивирање уређаја или за брисање подешавања за кување.
8 	Часовник	За подешавање сата / подсетника.
9 	Омиљено	За брзо бирање аутоматске функције.

3.3 Додатна опрема

Склоп обртног постоља

- i** Приликом припреме хране у микроталасној пећници увек користите склоп обртног постоља.

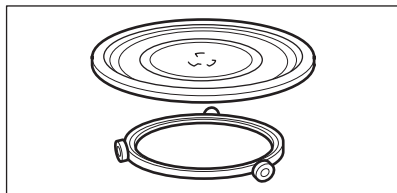

Стаклена посуда за кување и вођица са точићима.

Решетка за грил

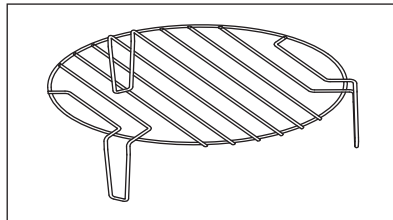

Користи се за:

- гриловање хране
- комбиновано кување

4. ПРЕ ПРВЕ УПОТРЕБЕ



УПОЗОРЕЊЕ!
Погледајте поглавља о безбедности.

4.1 Прво чишћење



ОПРЕЗ

Погледајте одељак „Одржавање и чишћење“.

- Уклоните све делове и додатну амбалажу из микроталасне пећнице.
- Очистите уређај пре прве употребе.



4.2 Подешавање времена

Када уређај прикључите на електричну мрежу или након нестанка струје, дисплеј приказује 0:00 и оглашава се звучни сигнал.



Можете подесити време у облику 24-часовног сата.



1. Притисните  два пута.
2. Притисните тастере за подешавање да бисте подесили сате.

3. Притисните  да бисте потврдили.
4. Притисните тастере за подешавање да бисте подесили минуте.
5. Притисните  да бисте потврдили.



Да бисте отказали подешавања притисните .

Дисплеј је активан током 5 минута у режиму приправности. Појављује се приказ времена.

Да бисте деактивирали време притисните  или  да бисте активирали дисплеј и подесили на ИСКЉУЧЕНО. Притисните  да бисте потврдили.

5. СВАКОДНЕВНА УПОТРЕБА



УПОЗОРЕЊЕ!

Погледајте поглавља о безбедности.

5.1 Опште информације у вези са коришћењем уређаја

- Након што искључите уређај, пустите да храна одстоји неколико минута.
- Пре припремања хране, уклоните алуминијумску фолију, металне посуде и др.

Кување

- По могућству, храну пеците тако што ћете је прекрити одговарајућим материјалом за микроталасну рерну. Храну пеците без поклопца само ако желите да буде хрскава.
- Немојте да прекувате јела тако што ћете подесити сувише високу температуру и дуго време. Храна може да се исуши, запали или загори на неким местима.
- Уређај немојте користити за кување јаја или пужева у љусци, јер могу да

експлодирају. Када пржите јаја, прво боцните жуманце.

- Пре печења, на неколико места пробушите виљушком кожицу или ољуштите намирнице као што су кромпир, парадајз, кобасице и сличне како не би експлодирале.
- За охлађену или замрзнуту храну, подесите дуже време печења.
- Јела која садрже сос треба повремено промешати.
- Поврће које има чврсту структуру, као што су шаргарепа, грашак или карфиол мора да се кува у води.
- Окрените веће комаде хране на пола печења.
- По могућству, исеците поврће на комадиће сличне величине.
- Користите танко, широко посуђе.
- Немојте користити посуђе направљено од порцелана, керамике или земљано посуђе са неглазираним дном или малим рупама, нпр. на ручкама. Влага која залази у те отворе може да доведе до ломљења посуде приликом загревања.

- Стаклени тањир за кување је неопходан за функционисање микроталасне рерне. Ставите на њега храну или течности.
- Одмрзавање меса, живине, рибе**
- Распаковане смрзнуте намирнице ставите у дубок тањир или сличну посуду у којој ће се скупљати одмрзнута течност.
 - Окрените храну када је на пола пута одмрзавања. По могућству је поделите, а затим уклоните делове који су почели да се одмрзавају.
- Одмрзавање маслаца, порција колача, младог слатког сира**
- Намирнице немојте до краја одмрзавати у уређају, већ их оставите да се одмрзну на собној температури. Ово даје уједначене резултате. Пре одмрзавања, уклоните сву металну или алуминијумску амбалажу.

Одмрзавање воћа, поврћа

- Ако воће и поврће треба да остане сирово, немојте их до краја отапати у уређају. Оставите да се одмрзне на собној температури.
- За кување воћа и поврћа без претходног одмрзавања користите већу јачину микроталаса.

Готова јела

- Готова јела можете припремати у уређају само уколико је њихова амбалажа прикладна за коришћење у микроталасним рернама.
- Морате се придржавати упутстава произвођача која су одштампана на паковању (нпр. уклонити металне поклопце и поцепати пластичну фолију).

Погодни материјали и посуђе за кување

Посуда за кување / материјал	Микроталасна рерна			Гриловање
	Одмрзавање	Загревање	Кување	
Стакло и порцелан за рерну, без металних делова, нпр. пирекс, стакло отпорно на топлоту	✓	✓	✓	✓
Стакло и порцелан који нису погодни за рерну ¹⁾	✓	✗	✗	✗
Стакло и стаклена керамика направљена од материјала који може да се користи у рерни/за одмрзавање (нпр. аркофлам), полица за грил	✓	✓	✓	✓
Керамика ²⁾ , земљано посуђе ²⁾	✓	✓	✓	✗
Пластика која је отпорна на максималну температуру од 200 °C ³⁾	✓	✓	✓	✗
Картон, папир	✓	✗	✗	✗
Пријањајућа фолија	✓	✗	✗	✗
Фолија за печење са затварањем које је безбедно за коришћење у микроталасној рерни ³⁾	✓	✓	✓	✗

Посуда за кување / материјал	Микроталасна рерна			Гриловање
	Одмрзавање	Загревање	Кување	
Посуђе за печење од метала, нпр. емајла, ливеног гвожђа	X	X	X	✓
Плехови за печење обложени црним лаком или силиконом ³⁾	X	X	X	✓
Плех за печење	X	X	X	✓
Посуђе које служи да се храна у њима запече, нпр. тигањ „Crisp“ или тањир „Crunch“	X	✓	✓	X
Готова јела у амбалажи ³⁾	✓	✓	✓	✓

1) Без украса од сребра, злата, платине или позлаћеног метала

2) Без кварца или металних компоненти, или глазура које садрже метале

3) Обавезно се придржавајте упутства произвођача у вези са максималним температурама.

✓ **погодно**





X **није погодно**

5.2 Активирање и деактивирање микроталасне рерне





ОПРЕЗ

Немојте дозволити да микроталасна рерна ради уколико у њој нема намирница.

1. Притискајте  или  да бисте подесили ниво снаге. Да бисте изабрали одговарајући ниво, погледајте табелу испод.
2. Притисните  или  да бисте подесили време кувања.
3. Притисните  да бисте потврдили и активирали микроталасну рерну.

Да бисте отказали подешавања притисните .

Да бисте деактивирали микроталасну рерну:

- сачекајте да се микроталасна рерна аутоматски деактивира када време истекне. На дисплеју се приказује End..
- отворити врата. Микроталасна рерна се аутоматски зауставља. Затворите врата и притисните  да бисте наставили са кувањем. Користите ову опцију да бисте проверили да ли је јело добро припремљено.
- притисните .



Када се уређај микроталасна рерна деактивира, чује се звучни сигнал.





5.3 Табеле подешавања снаге

Микроталасна рерна

Симболи на панелу слева надесно

Јачина микроталасне рерне	Ниска	Средње ниска	Средња	Средње висока	Висока температура
Дисплеј	■ 100 Watt	■ 300 Watt	▲ 500 Watt	■ 700 Watt	■ 900 Watt



Гриловање и комбиновано кување

Притисните 	Дисплеј	Подешавање снаге
једанпут		Грил 100%
2 пута		Микроталаси 36% Грил 64%
3 пута		Микроталаси 55% Грил 45%
4 пута	900 Watt	Микроталаси 100%



5.4 Брзи почетак

 Максимално време кувања је 95 минута.

Микроталасну рерну можете брзо да активирате на неки од следећих начина.

- Притисните  да бисте активирали микроталасну рерну на 30 секунди при пуној снази. Време кувања се повећава за 30 секунди сваки пут када поново притиснете дугме.
- Притисните једном . Притисните тастере за подешавање да бисте подесили време кувања. Притисните  да бисте активирали микроталасну рерну при пуној снази.

5.5 Гриловање и комбиновано кување

1. Узастопно притискајте  да бисте подесили гриловање или комбиновано кување.
2. Притисните тастере за подешавање да бисте подесили време.
3. Притисните  да бисте потврдили активирали микроталасну пећницу.

 Звучни сигнал се оглашава када прође пола времена које је предвиђено за кување. Можете да окрените храну.

5.6 Одмрзавање





Можете бирати између 2 режима за одмрзавање:

- Одмрзавање према тежини
- Одмрзавање према времену

 Немојте користити одмрзавање према тежини за храну која је стајала ван замрзивача више од 20 минута или за замрзнуту полу-припремљену храну.

 Да бисте активирали одмрзавање према тежини морате користити више од 100 г, а мање од 1000 г хране.

 За одмрзавање мање од 200 г хране ставите је на ивицу обртног постоља.

1. Једанпут притисните  за одмрзавање према тежини и два пута за подешавање времена одмрзавања.
2. Притисните тастере  и  да бисте подесили време или тежину. За одмрзавање по тежини, време се подешава аутоматски.
3. Притисните  да бисте потврдили и активирали микроталасну рерну.

5.7 Кување из више фаза

 Уколико је одмрзавање једна фаза, онда га подесите као прву фазу.

Храну можете кувати у највише 3 фазе.



Сву замрзнуту храну кувајте у 2 фазе.

За кување у једној фази, прескочите кораке 1 и 2.

1. Притисните  и подесите режим одмрзавања.

Омиљени мени

У микроталасној рерни постоји унапред програмиран Омиљени мени. Можете да га мењате по својој жељи.

2. Притисните тастере за подешавање да бисте подесили време одмрзавања или тежину.
3. Узастопно притискајте  да бисте изабрали ниво снаге.
4. Притисните тастере за подешавање да бисте подесили време.
5. Притисните  да бисте потврдили и активирали микроталасну рерну. На дисплеју се одбројава време. Када чујете звучни сигнал током режима одмрзавања, окрените или прераспоредите храну.



5.8 Омиљено

Можете да сачувате ваша 3 омиљена подешавања.

Користите ову функцију да бисте меморисали подешавање које често користите на овој микроталасној рерни.

1. Подесите функцију и параметре које желите да сачувате. Погледајте процедуру за функцију коју желите да подесите.
2. Притисните  и држите 2 секунде. Звучни сигнал се оглашава када се подешавања сачувају.

Коришћење програма Омиљено

1. У режиму приправности узастопно притискајте  да бисте изабрали подешавање 1, 2 или 3.
2. Притисните  да бисте активирали микроталасну рерну.

Јело

Тежина

Дисплеј

Омекшавање путера	50 г	50 г
	100 г	100 г
	150 г	150 г
	200 г	200 г
	250 г	250 г
Топљење чоколаде	100 г	100 г
	150 г	150 г
	200 г	200 г
Блато торта	1 шоља	1
	2 шоље	2
	3 шоље	3
	4 шоље	4

6. КОРИШЋЕЊЕ ПРИБОРА



УПОЗОРЕЊЕ!

Погледајте поглавља о безбедности.

6.1 Убацавање склопа обртног постоља



ОПРЕЗ

Немојте припремати храну без обртног постоља. Користите искључиво склоп обртног постоља који је испоручен са микроталасном пећницом.



Никада немојте припремати храну директно на стакленом тањиру за кување.

1. Вођицу са точкићима поставите на осовину обртног постоља.
2. Поставите стаклени тањир за кување на вођицу са точкићима

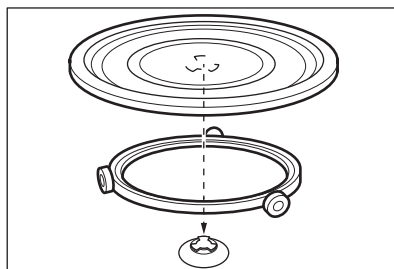

6.2 Постављање решетке за грил

Поставите решетку за гриловање на склоп обртног постоља.

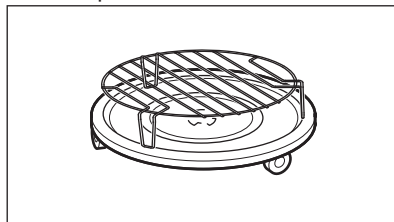

7. ДОДАТНЕ ФУНКЦИЈЕ

7.1 Блокада за безбедност деце

Функција блокаде за безбедност деце спречава случајно коришћење микроталасне перне.

Притисните и задржите  током 3 секунде.

Огласиће се звучни сигнал.

Када је блокада за безбедност деце

укључена, дисплеј приказује .

Да бисте деактивирали функцију за безбедност деце притисните и

задржите  током 3 секунде.

Огласиће се звучни сигнал.

7.2 Кухињски тајмер

Можете да подесите максимално 95 минута.



Када је активна функцијај Кухињски тајмер, није могуће подесити ниједан други програм.

1. Притисните .
2. Притисните тастере за подешавање да бисте подесили време.

Након 2 секунде тајмер аутоматски стартује.

Тајмер престаје да ради када отворите врата или паузирате уређај. Када

наставите са кувањем, тајмер се враћа на раније подешено време.

Када подешено време истекне, оглашава се звучни сигнал.

7.3 Функција приправности и уштеде електричне енергије

На дисплеју се приказује време након првог укључивања или када је кување завршено. Дисплеј се деактивира након 5 минута неактивности, када су врата затворена:

- дисплеј се деактивира кад сат није подешен или је подешен на „ИСКЉУЧЕНО“,

- када је време подешено и сат је подешен на „УКЉУЧЕНО“, дисплеј приказује време још наредних 5 минута.

Када је дисплеј неактиван протисните било који тастер или отворите врата да бисте га активирали:

- вратиће се на почетни режим 0:00 и 900 W ако време није подешено,

- дисплеј се деактивира након 5 минута ако је укључена функција блокаде за безбедност деце.

8. КОРИСНИ САВЕТИ



УПОЗОРЕЊЕ!

Погледајте поглавља о безбедности.

8.1 Савети за микроталасну пећницу

Проблем	Решење
Не можете да пронађете податке о количини хране која се припрема.	Погледајте сличну храну. Продужите или скратите време кувања пратећи следеће инструкције: Двострука количина = готово удвостручено време, Преполовљена количина = у пола времена
Храна се превише осушила.	Подесите краће време кувања или изаберите слабију јачину микроталаса.
Храна није одмрзнута, нити је врела и печена након истека задатог времена.	Подесите дуже време кувања или већу снагу микроталаса. Имајте на уму да обилнија јела захтевају дуже време кувања.
Након што је време печења истекло, храна је прегрејана по ивицама али у средини није готова.	Следећи пут подесите мању снагу микроталаса и дуже време. На половини кувања промешајте течну храну, нпр. супу.

Ради добијања бољих резултата код припреме пиринча, користите равно, широко посуђе.

8.2 Одмрзавање

Печење увек одмрзавајте са масном страном окренутом надоле.

Немојте одмрзавати месо које је покривено, јер ће се тако месо пећи уместо да се одмрзава.

Живину у једном комаду увек одмрзавајте са грудима окренутима надоле.

8.3 Кување

Охлађено месо и живинско месо извадите из фрижидера најмање 30 минута пре кувања.

Месо, живинско месо, рибу и поврће оставите после кувања да се охлади покривено.

Рибу премажите са мало уља или истопљеног маслаца.

Све врсте поврћа треба кувати при пуној снази микроталаса.

Додајте 30 - 45 мл хладне воде на сваких 250 г поврћа.

Пре кувања исецкајте свеже поврће на комаде једнаке величине. Сво поврће пеците у посуди са поклопцем.

8.4 Подгревање

Приликом подгревања запакованих готових јела увек се придржавајте упутстава одштампаних на паковању.

8.5 Гриловање

За гриловање пљоснате хране на средини решетке за гриловање.

Када истекне половина подешеног времена, окрените храну и наставите са гриловањем.

8.6 Комбиновано кување

Режим комбинованог кувања користите како би одређене намирнице остале хрскаве.

Када истекне половина времена за кување, окрените храну и наставите.

Постоје 2 режима комбинованог кувања. Сваки режим комбинује функције микроталасне пећнице и грила у различитом трајању и на различитим нивоима јачине.

9. НЕГА И ЧИШЋЕЊЕ



УПОЗОРЕЊЕ!

Погледајте поглавља о безбедности.

9.1 Савети и напомене у вези са чишћењем

- Обришите предњу страну уређаја меком крпом, топлом водом и средством за чишћење.
- За чишћење металних површина користите уобичајено средство за чишћење.
- Унутрашњост уређаја треба чистити након сваке употребе. Након тога можете лакше уклонити прљавштину и она неће загорети.

- Уклоните тврдокорну прљавштину специјалним средством за чишћење.
- Сав прибор редовно чистите и пустите га да се осуши. Користите меку крпу са топлом водом и средством за чишћење.
- Да бисте омекшали скореле остатке, чашу воде ставите у микроталасну на најјаче од 2 до 3 минута да вода проври.
- Да бисте уклонили непријатне мирисе, у чашу воде убаците 2 кашике лимуновог сока, промешајте и ставите у микроталасну на најјаче од 5 минута да вода проври.



10. РЕШАВАЊЕ ПРОБЛЕМА



УПОЗОРЕЊЕ!

Погледајте поглавља о безбедности.

10.1 Шта учинити ако...

Проблем	Могући разлог	Решење
Уређај не ради.	Уређај је деактивиран.	Активирајте уређај.
Уређај не ради.	Уређај није укључен у струју.	Укључите уређај.
Уређај не ради.	Осигурач у кутији осигурача је прегорео.	Проверите осигурач. Уколико је осигурач више пута прегорео, позовите овлашћеног електричара.
Уређај не ради.	Врата нису правилно затворена.	Уверите се да врата нису ничим блокирана.
Сијалица не ради.	Сијалица је неисправна.	Сијалица се мора заменити.
На екрану се појављује  .	Блокада за безбедност деце је активна.	Деактивирајте блокаду за безбедност деце. Задржите  током 3 секунде.
У унутрашњости пећнице се појављују варнице.	У пећници је метално посуђе или посуђе с металном пресвлаком.	Извадите посуду из уређаја.

Проблем	Могући разлог	Решење
У унутрашњости пећнице се појављују варнице.	Метални штапићи или алуминијумска фолија додирује унутрашње зидове.	Постарајте се да штапићи и фолија не додирују унутрашње зидове.
Чује се као да склоп обртног постоља гребе или меље унутар пећнице.	Испод стакленог тањира за кување заглавио се неки предмет или прљавштина.	Очистите простор испод стакленог тањира за кување.
Уређај престаје да ради без икаквог видљивог разлога.	Постоји квар.	Уколико се случај понови, позовите овлашћени сервисни центар.

10.2 Подаци о сервисирању

Уколико не можете сами да пронађете решење проблема, обратите се продавцу или овлашћеном сервисном центру.

Подаци потребни сервисном центру налазе се на плочици са техничким

карактеристикама. Плочица са техничким карактеристикама налази се на уређају. Немојте уклањати плочицу са техничким карактеристикама из уређаја.

Препоручујемо вам да овде запишете податке:

Модел (MOD.)

Број производа (PNC)

Серијски број (S.N.)

11. ИНСТАЛАЦИЈА



УПОЗОРЕЊЕ!

Погледајте поглавља о безбедности.



ОПРЕЗ

Уређај немојте прикључивати преко адаптера или продужних каблова. То може довести до преоптерећења и опасности од пожара.

11.1 Опште информације



ОПРЕЗ

Немојте блокирати отворе за вентилацију. У супротном, може доћи до прегревања уређаја.



ОПРЕЗ

Минимална висина при инсталирању је 85 цм.

- Микроталасна пећница се може користити само ако се угради. Пећница мора бити постављена на стабилну и равну површину.
- Ормарић не сме да има задњу страну на оном делу где је смештена микроталасна пећница.

- Поставите микроталасну пећницу подаље од паре, врелог ваздуха и капљица воде.
- Ако је микроталасна пећница преблизу ТВ или радио пријемника, може проузроковати сметње у пријему сигнала.
- Ако микроталасну пећницу транспортујете по хладном времену, немојте је активирати одмах након уградње. Оставите је да се најпре загреје на собној температури.

11.2 Инсталација на електричну мрежу



УПОЗОРЕЊЕ!

Само квалификована особа може да прикључи овај уређај на електричну мрежу.



Произвођач није одговоран уколико не поштујете ове безбедносне мере из поглавља „Информације о безбедности“.

Микроталасна пећница се испоручује са каблом за напајање и утичницом.

Кабл има проводник са утикачем за уземљење. Утикач мора бити прикључен у утичницу која је правилно инсталирана и уземљена. У случају кратког споја, уземљење смањује ризик од струјног удара.

11.3 Постављање микроталасне пећнице

1. Проверите да ли су димензије намештаја у складу са растојањем за инсталацију.

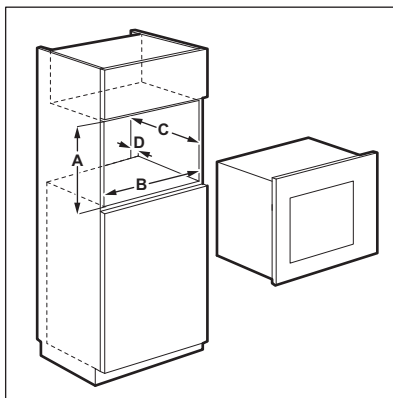

Растојања за инсталацију

Димензија	мм
A	380 + 2
B	560 + 8
C	500
D	45

2. Ако је дубина елемента већа од 300 мм, ставите шаблон на дно елемента и проверите да ли одговара. Ако одговара, означите места за завртње. Склоните шаблон и помоћу шрафова причврстите држач на означеном месту.



Прескочите овај корак ако је дубина елемента 300 мм.

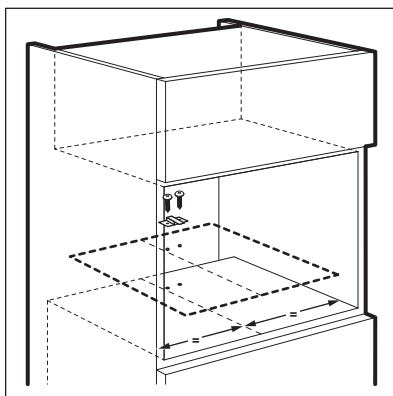

3. Постављање микроталасне пећнице. Ако сте причврстили носач, постарајте се да се закључава на полеђини уређаја.

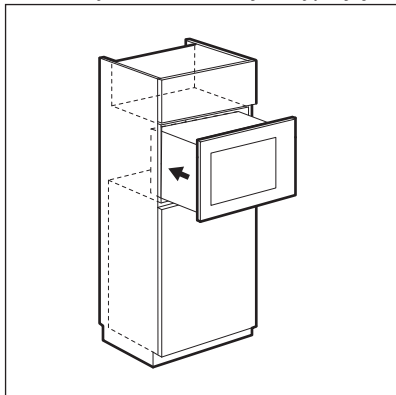

4. Отворите врата и завртњем причврстите микроталасну пећницу за елемент.

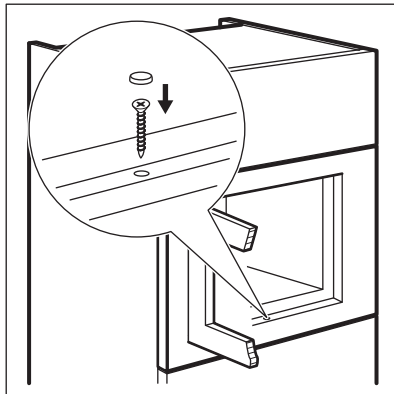

12. ЕКОЛОШКА ПИТАЊА

Рециклирајте материјале са симболом . Паковање одложите у одговарајуће контејнере ради рециклирања. Помозите у заштити животне средине и људског здравља као и у рециклирању отпадног материјала од електронских и

електричних уређаја. Уређаје обележене симболом  немојте бацати заједно са смећем. Производ вратите у локални центар за рециклирање или се обратите општинској канцеларији.

KAZALO

1. VARNOSTNE INFORMACIJE.....	76
2. VARNOSTNA NAVODILA.....	79
3. OPIS IZDELKA.....	80
4. PRED PRVO UPORABO.....	82
5. VSAKODNEVNA UPORABA.....	82
6. UPORABA DODATNE OPREME.....	87
7. DODATNE FUNKCIJE.....	88
8. NAMIGI IN NASVETI.....	88
9. VZDRŽEVANJE IN ČIŠČENJE.....	89
10. ODPRAVLJANJE TEŽAV.....	90
11. NAMESTITEV.....	91

ZA ODLIČNE REZULTATE

Hvala, ker ste izbrali izdelek AEG. Ustvarili smo ga z namenom, da bi vam brezhibno služil vrsto let, inovativna tehnologija pa vam bo olajšala življenje – tega morda ne boste našli pri običajnih napravah. Prosimo, vzemite si nekaj minut časa za branje, da boste izdelek čim bolje izkoristili.

Obiščite naše spletno mesto za:



pridobitev nasvetov glede uporabe, brošure, odpravljanje težav, servisne informacije:

www.aeg.com/webselfservice



Registrirajte svoj izdelek za boljši servis:

www.registreaeg.com



Kupite dodatke, potrošni material in originalne nadomestne dele za vašo napravo:

www.aeg.com/shop

POMOČ STRANKAM IN SERVIS

Priporočamo uporabo originalnih nadomestnih delov.

Ko kličete servis, imejte pri roki naslednje podatke: model, številko izdelka, serijsko številko.

Podatke najdete na ploščici za tehnične navedbe.

 Opozorilo/Pozor - Varnostne informacije

 Splošne informacije in nasveti

 Okoljske informacije.

Pridržujemo si pravico do sprememb.

1. VARNOSTNE INFORMACIJE

Pred namestitvijo in uporabo naprave natančno preberite priložena navodila. Proizvajalec ni odgovoren za poškodbe in škodo, nastalo zaradi napačne

namestitve in uporabe. Navodila shranite skupaj z napravo za poznejšo uporabo.

1.1 Varnost otrok in ranljivih oseb



OPOZORILO!

Nevarnost zadušitve, poškodbe ali trajne telesne okvare.

- To napravo lahko uporabljajo otroci od osmega leta naprej ter osebe z zmanjšanimi telesnimi, čutnimi ali razumskimi sposobnostmi ali s pomanjkanjem izkušenj ter znanja le pod nadzorom ali če so dobili ustrezna navodila glede varne uporabe naprave in če se zavedajo nevarnosti, ki obstajajo.
- Preprečite, da bi se otroci igrali z napravo. Otroci, mlajši od treh let, se ne smejo zadrževati v bližini naprave brez nadzora.
- Vse dele embalaže hranite zunaj dosega otrok.
- Ko naprava deluje ali se ohlaja, poskrbite, da bodo otroci in hišni ljubljenci dovolj oddaljeni od nje. Dostopni deli so vroči.
- Če ima naprava varovalo za otroke, priporočamo, da ga vklopite.
- Čiščenja in uporabniškega vzdrževanja ne smejo izvajati otroci brez nadzora.
- Napravo in kable hranite zunaj dosega otrok, mlajših od osmih let.

1.2 Splošna varnostna navodila

- Ta naprava je namenjena uporabi v gospodinjstvu in podobni vrsti uporabe, npr.:
 - kmečkih hišah; kuhinjah za zaposlene v trgovinah, pisarnah in drugih delovnih okoljih,
 - s strani gostov v hotelih, motelih, kjer nudijo prenočišča z zajtrkom, in drugih stanovanjskih okoljih.
- Naprava se v notranjosti med delovanjem segreje. Ne dotikajte se grelcev v napravi. Pripomočke ali posodo

vedno odstranjujte iz pečice ali postavljajte vanjo z zaščitnimi rokavicami.

- Naprave ne čistite s paro.
- Pred vzdrževanjem izklopite napravo in iztaknite vtič iz vtičnice.
- Če so poškodovana vrata ali tesnila vrat, naprave ne smete uporabljati, dokler je ne popravi strokovno usposobljena oseba.
- Če je napajalni kabel poškodovan, ga mora zamenjati predstavnik proizvajalca, pooblaščenega servisnega centra ali druga strokovno usposobljena oseba, da se izognete nevarnosti.
- Vsa servisna dela ali popravila, povezana z odstranitvijo pokrova, ki varuje pred izpostavitvijo mikrovalovnemu sevanju, lahko opravi le strokovno usposobljena oseba.
- Naprave ne upravljajte z zunanjo programsko uro ali ločenim sistemom za daljinsko upravljanje.
- Ne pogrevajte tekočin in drugih živil v zaprtih posodah. Lahko eksplodirajo.
- Uporabljajte samo pripomočke, ki so primerni za uporabo v mikrovalovnih pečicah.
- Pri segrevanju hrane v plastičnih ali papirnatih posodah nadzorujte napravo zaradi morebitnega vžiga.
- Naprava je namenjena segrevanju hrane in pijače. Sušenje živil ali oblačil ter segrevanje grelnih blazinic, copatov, gobic, vlažnih krp in podobnega lahko vodi do nevarnosti poškodbe, vžiga ali požara.
- Če se sprošča dim, izklopite napravo ali iztaknite vtič iz vtičnice in pustite vrata zaprta, da zadušite ogenj.
- Če v mikrovalovni pečici segrevate pijače, lahko pride do močnega zakasnjenelega vrenja. Pri rokovanju s posodo bodite previdni.
- Vsebinsko otroških stekleničk in kozarcev z otroško hrano premešajte ali pretresite ter pred zaužitjem preverite temperaturo, da preprečite opekline.

- Jajc v lupini in trdo kuhanih jajc ne smete segreti v napravi, ker jih lahko raznese tudi po končanem segrevanju.
- Napravo je treba redno čistiti in odstraniti vse ostanke hrane.
- Če naprave ne vzdržujete čiste, se lahko poškoduje površina, kar lahko negativno vpliva na življenjsko dobo naprave in pripelje do nevarnih situacij.
- Ko naprava deluje, se lahko temperatura dostopnih površin močno poviša.
- Mikrovalovne pečice ne smete postavljati v kuhinjsko omaro, razen če je bila preizkušena za takšno uporabo.
- Naprava mora biti s hrbtno stranjo postavljena ob steno.
- Za čiščenje steklenih vrat ne uporabljajte grobih čistilnih sredstev ali ostrega kovinskega strgala, da ne poškodujete stekla.
- Bodite pozorni na najmanjše mere omarice (če je potrebno). Oglejte si poglavje za namestitev.
- Naprava mora delovati z odprtimi okrasnimi vrati (če obstajajo).

2. VARNOSTNA NAVODILA

2.1 Namestitev



OPOZORILO!

To napravo lahko namesti le strokovno usposobljena oseba.

- Odstranite vso embalažo.
- Ne nameščajte ali uporabljajte poškodovane naprave.
- Upoštevajte navodila za namestitev, priložena napravi.
- Pri premikanju naprave bodite previdni, ker je težka. Vedno nosite zaščitne rokavice.
- Naprave ne vlecite za ročaj.
- Upoštevajte predpisano najmanjšo razdaljo do drugih naprav in enot.
- Poskrbite, da bo naprava nameščena pod in v bližino trdnih konstrukcij.

- Stranice naprave morajo biti nameščene ob napravah ali enotah z isto višino.

2.2 Priključitev na električno omrežje



OPOZORILO!

Nevarnost požara in električnega udara.

- Električno priključitev mora opraviti usposobljen električar.
- Naprava mora biti ozemljena.
- Preverite, ali so električni podatki na ploščici za tehnične navedbe skladni z električno napeljavo. Če niso, se posvetujte z električarjem.

- V primeru, ko za priključitev naprave uporabljate podaljšek, mora biti ta ozemljen.
- Pazite, da ne poškodujete vtiča in kabla. Za zamenjavo poškodovanega kabla se obrnite na servis ali električarja.
- Če želite izključiti napravo, ne vlecite za električni priključni kabel. Vedno povlecite za vtič.

2.3 Uporaba



OPOZORILO!

Nevarnost poškodbe, opeklin in električnega udara ali eksplozije.

- Ne spreminjajte specifikacij te naprave.
- Med delovanjem naprave ne puščajte brez nadzora.
- Na odprta vrata ne pritiskajte s silo.
- Prepričajte se, da prezračevalne odprtine niso blokirane.
- Naprave ne uporabljajte kot delovno površino, notranjosti pa ne uporabljajte za shranjevanje.

2.4 Nega in čiščenje



OPOZORILO!

Nevarnost telesnih poškodb, požara ali poškodb naprave.

- Pred vzdrževanjem izklopite napravo in iztaknite vtič iz vtičnice.
- Napravo redno čistite, da preprečite poškodbe materiala na površini.
- Ne dovolite, da bi se ostanki hrane ali čistil nabirali na tesnilnih površinah vrat.
- Preostala maščoba ali hrana v napravi lahko povzroči požar.
- Napravo očistite z vlažno mehko krpo. Uporabljajte samo nevtralna čistilna sredstva. Za čiščenje ne uporabljajte abrazivnih čistil, grobih gobic, topil ali kovinskih predmetov.
- Če uporabljate razpršilo za čiščenje pečice, upoštevajte varnostna navodila z embalaže.

2.5 Odstranjanje



OPOZORILO!

Nevarnost poškodbe ali zadržitve.

- Napravo izključite iz napajanja.
- Odrežite električni priključni kabel in ga zavržite.

3. OPIS IZDELKA

3.1 Splošni pregled

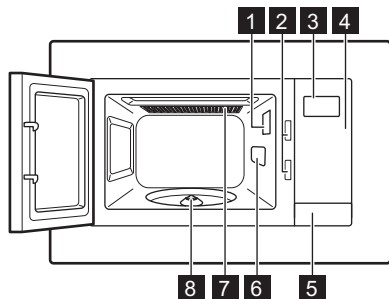

- 1 Luč
- 2 Varnostni zaporni sistem
- 3 Prikazovalnik
- 4 Upravljalna plošča
- 5 Odpiralo vrat
- 6 Pokrov valovoda
- 7 Žar
- 8 Nosilec vrtljivega pladnja

3.2 Upravljalna plošča

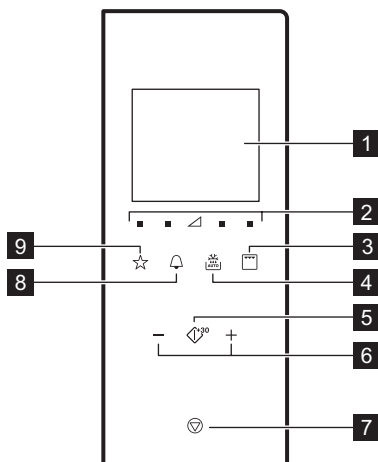

Simbol	Funkcija	Opis
1 —	Prikazovalnik	Prikazuje nastavitve in trenutni čas.
2 ■ ▽	Tipki za nastavitev moči	Omogočata nastavitev stopnje moči mikrovalov.
3 □	Tipka za funkcijo žara	Za nastavitev funkcije mikrovalov/kombinirane priprave hrane/žara.
4 ☀ AUTO	Odtaljevanje	Za odtaljevanje živil po teži ali času.
5 ◊ +30	Vklop/+30 sek.	Za vklop naprave ali podaljšanje časa priprave hrane za 30 sekund pri polni moči.
6 — +	Tipki za nastavitev	Za nastavitev časa, teže, temperature ali Kuharskega pomočnika.
7 ▼	Ustavi/Počisti	Za izklop naprave ali izbris nastavitve priprave hrane.
8 🔔	Ura	Za nastavitev ure/opomnika.
9 ☆	Priljubljene	Za hitro izbiro samodejne funkcije.

3.3 Pripomočki

Pribor vrtljivega pladnja

- i** Za pripravo hrane v mikrovalovni pečici vedno uporabljajte pribor vrtljivega pladnja.

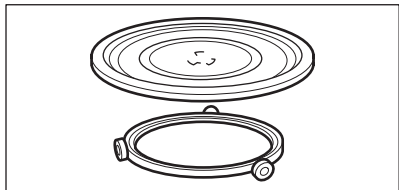

Steklen pladenj za kuhanje in vodilo na kolesih.

Rešetka za žar

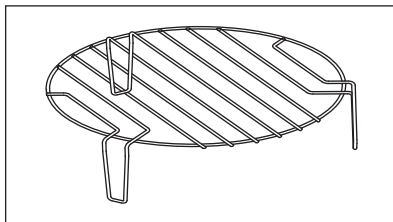

Uporabite za:

- peko hrane na žaru
- kombinirano pripravo hrane

4. PRED PRVO UPORABO

- !** **OPOZORILO!**
Oglejte si poglavja o varnosti.

4.1 Prvo čiščenje



- !** **POZOR!**
Oglejte si poglavje »Vzdrževanje in čiščenje«.

- Iz mikrovalovne pečice odstranite vse dele in dodatno embalažo.
- Pred prvo uporabo napravo očistite.

4.2 Nastavitev časa



Ko napravo priključite na električno omrežje ali ko pride do izpada električne napetosti, se na prikazovalniku prikaže 0:00 in oglasi se zvočni signal.

- i** Čas lahko nastavite v 24-urnem sistemu.

1. Dvakrat pritisnite .
2. Pritisnite tipki za nastavev, da nastavite ure.
3. Za potrditev pritisnite .
4. Pritisnite tipki za nastavev, da nastavite minute.
5. Za potrditev pritisnite .

- i** Za preklic nastavev pritisnite .

Prikazovalnik se vklopi za pet minut v stanju pripravljenosti. Prikaže se čas.

Za izklop časa pritisnite  ali , da vklopite prikazovalnik in nastavite IZKLOP. Za potrditev pritisnite .

5. VSAKODNEVNA UPORABA

- !** **OPOZORILO!**
Oglejte si poglavja o varnosti.

5.1 Splošne informacije o uporabi naprave

- Po izklopu naprave pustite hrano stati nekaj minut.

- Pred pripravo hrano odstranite iz aluminijaste folije, kovinske posode itd.

Kuhanje

- Če je mogoče, hrano kuhajte pokrito z materialom, primernim za uporabo v mikrovalovni pečici. Hrano pripravljajte brez pokrova, če želite ohraniti hrustljivost.
- Moči in časa ne nastavite previsoko, da ne razkuhate hrane. Hrana se

lahko izsuši, zažge ali na nekaterih mestih sprime.

- Naprave ne uporabljajte za kuhanje jajc ali polžev v lupini, ker lahko počijo. Pri ocvrtih jajcih najprej z vilicami prebodite rumenjak.
- Jedi s kožo ali z lupino, kot so krompir, paradižniki, klobase in podobna živila, pred kuhanjem večkrat prebodite z vilicami, da preprečite razpočenje.
- Za hladno ali zamrznjeno hrano nastavite daljši čas kuhanja.
- Jedi, ki vsebujejo omako, je treba občasno premešati.
- Zelenjavo s trdo strukturo, kot je korenje, grah ali cvetača, je treba kuhati v vodi.
- Večje kose približno po polovici časa kuhanja obrnite.
- Če je mogoče, zelenjavo narežite na podobno velike kose.
- Uporabljajte plosko, široko posodo.
- Ne uporabljajte posode iz porcelana, keramike ali lončene posode z neglaziranim dnom ali majhnimi luknjami, npr. na ročajih. Zaradi vlage, ki prehaja skozi luknje, lahko posoda med segrevanjem počni.
- Steklen pladenj za kuhanje je potreben za delovanje mikrovalovne pečice. Nanj položite hrano ali tekočino.

Odtaljevanje mesa, perutnine in rib

- Zamrznjeno, neovito hrano položite na majhen, narobe obrnjen krožnik, ki

ga postavite na posodo, tako da se lahko tekočina od odtajanja zbira v njej.

- Po približno polovici časa hrano obrnite. Če je mogoče, ločite in nato odstranite kose, ki so se začeli tajati.

Odtaljevanje masla, delov tort, skute

- Hrane ne odtajajte do konca v napravi, ampak pustite, da se odtaja na sobni temperaturi. Tako se bodo bolj enakomerno odtajali. Pred odtaljevanjem odstranite vso kovinsko ali aluminijasto embalažo.

Odtaljevanje sadja in zelenjave

- Če želite, da sadje in zelenjava ostaneta surova, ju ne odtajajte do konca v napravi. Pustite, da se odtajata pri sobni temperaturi.
- Če želite sadje in zelenjavo kuhati brez predhodnega odtaljevanja, uporabite večjo moč mikrovalov.

Pripravljene jedi

- Pripravljene jedi lahko v napravi pripravljate le, če je embalaža primerna za uporabo v mikrovalovni pečici.
- Upoštevaty morate navodila proizvajalca, odtisnjena na embalaži (npr. odstranite kovinski pokrov ali preluknjajte plastično folijo).

Primerna posoda in materiali

Posoda/material	Mikrovalovi			Mali žar
	Odtaljevanje	Segrevanje	Kuhanje	
Steklo in porcelan, primerna za pečice, brez kovinskih delov, kot sta npr. Pyrex in steklo, odporno proti vročini	✓	✓	✓	✓
Steklo in porcelan, ki nista primerna za pečice ¹⁾	✓	X	X	X
Steklo in steklokeramična posoda iz materiala, primernega za pečice/odpornega proti zamrzovanju (npr. Arcoflam), rešetka žara	✓	✓	✓	✓

Posoda/material	Mikrovalovi			Mali žar
	Odtaljevanje	Segrevanje	Kuhanje	
Keramika ²⁾ , lončena posoda ²⁾	✓	✓	✓	X
Plastika, odporna na temperature do 200 °C ³⁾	✓	✓	✓	X
Karton, papir	✓	X	X	X
Folija za živila	✓	X	X	X
Folija za pečenje z zapiralom, primernim za mikrovalovne pečice ³⁾	✓	✓	✓	X
Posode za pečenje iz kovine, kot sta npr. emajl in lito železo	X	X	X	✓
Pekači, premazani s črnim lakom ali prevlečeni s silikonom ³⁾	X	X	X	✓
Pekač za pecivo	X	X	X	✓
Posoda za zapekanje, npr. ponev za pečenje ali pekač Crunch	X	✓	✓	X
Pripravljene jedi v embalaži ³⁾	✓	✓	✓	✓

1) Brez srebrnih, zlatih, platinastih ali kovinskih robov/dekoracij

2) Brez sestavnih delov iz kremenca ali kovin ali glazur, ki vsebujejo kovine

3) Glede najvišje temperature morate upoštevati proizvajalčeva navodila.

✓ primerno





X ni primerno

5.2 Vklp in izklop mikrovalovne pečice





POZORI!

Mikrovalovna pečica naj ne deluje, če v njej ni hrane.

1. Pritisnite  ali , da nastavite stopnjo moči. Za izbiro ustrezne stopnje si oglejte spodnjo razpredelnico.
2. Pritisnite  ali , da nastavite čas kuhanja.
3. Pritisnite  za potrditev in vklop mikrovalovne pečice.

Za preklic nastavitve pritisnite .
Za izklop mikrovalovne pečice:

- počakate, da se mikrovalovna pečica samodejno izklopi, ko se čas izteče. Na prikazovalniku se prikaže End.
- odprite vrata. Mikrovalovna pečica se samodejno zaustavi. Zaprite vrata in pritisnite  za nadaljevanje kuhanja. To funkcijo uporabite za preverjanje hrane.
- pritisnite .



Ko se mikrovalovna pečica samodejno izklopi, se oglasi zvočni signal.

5.3 Razpredelnici nastavitve moči

Mikrovalovi

Simboli na plošči od leve proti desni

Moč mikrovalov	Nizka	Sred. nizka	Srednja	Sred. visoka	Visoka
Prikazovalnik	■ 100 Watt	■ 300 Watt	▲ 500 Watt	■ 700 Watt	■ 900 Watt



Žar in kombinirana priprava

Pritisnite 	Prikazovalnik	Nastavitev moči
Enkrat		Žar 100 %
Dvakrat		Mikrovalovi 36 % Žar 64 %
Trikrat		Mikrovalovi 55 % Žar 45 %
Štirikrat	900 Watt	Mikrovalovi 100 %

5.4 Hitri vklop

 Najdaljši čas priprave hrane je 95 minut.

Mikrovalovno pečico lahko hitro vklopite na naslednje načine.

- Pritisnite , da vklopite mikrovalovno pečico za 30 sekund s polno močjo. Z vsakim dodatnim pritiskom tipke se čas priprave podaljša za 30 sekund.
- Enkrat pritisnite . S tipkama za nastavitev nastavite čas kuhanja. Pritisnite  za vklop mikrovalovne pečice s polno močjo.

5.5 Žar in kombinirana priprava

1. Pritiskajte , da nastavite funkcijo Žar ali Kombinirana priprava.

2. Pritisnite tipki za nastavitev, da nastavite čas.
3. Pritisnite  za potrditev in vklop mikrovalovne pečice.

 Po polovici časa kuhanja se oglasi zvočni signal. Hrano lahko obrnete.





5.6 Odtaljevanje

Izbirate lahko med dvema načinoma odtaljevanja:

- Odtaljevanje glede na težo
 - Odtaljevanje glede na čas
-  Odtaljevanja glede na težo ne uporabljajte za jedi, ki stojijo izven zamrzovalnika več kot 20 minut, ali za pripravljene zamrznjene jedi.

 Za vklop odtaljevanja glede na težo morate uporabiti več kot 100 g živila in manj kot 1000 g.

 Če želite odtajati manj kot 200 g živila, ga postavite na rob vrtljivega pladnja.

1. Enkrat pritisnite , da nastavite odtaljevanja glede na težo, in dvakrat, da nastavite odtaljevanje glede na čas.
2. Pritisnite  in , da nastavite čas ali težo.
Pri odtaljevanju glede na težo se čas nastavi samodejno.
3. Pritisnite  za potrditev in vklop mikrovalovne pečice.

5.7 Kuhanje v več stopnjah

 Če je ena stopnja odtaljevanje, jo nastavite kot prvo stopnjo.

Hrano lahko kuhate v največ treh stopnjah.

Vso zamrznjeno hrano kuhajte v dveh stopnjah.



Za kuhanje na eni stopnji preskočite 1. in 2. korak.

1. Pritisnite  in nastavite način odtaljevanja.

Priljubljeni meni

Mikrovalovna pečica ima predhodno programiran priljubljeni meni. Spremenite ga lahko po svojih željah.

Jed	Teža	Prikazovalnik
Mehčanje masla	50 g	50 g
	100 g	100 g
	150 g	150 g
	200 g	200 g
	250 g	250 g

2. Pritisnite tipki za nastavev, da nastavite čas odtaljevanja ali težo.
3. Pritiskajte tipko , da izberete stopnjo moči.
4. Pritisnite tipki za nastavev, da nastavite čas.
5. Pritisnite  za potrditev in vklop mikrovalovne pečice.
Na prikazovalniku se odšteva čas. Ko v načinu odtaljevanja zaslišite zvočni signal, obrnite hrano ali jo prerazporedite.



5.8 Priljubljene

Shranite lahko 3 najljubše nastavitve.

To funkcijo uporabite za shranitev nastavitve, ki jo pogosto uporabljate z mikrovalovi.

1. Nastavite funkcijo in parametre, ki jih želite shraniti.
Oglejte si postopek za funkcijo, ki jo želite nastaviti.
2. Pritisnite in dve sekundi držite . Po shranitvi nastavitve se oglasi zvočni signal.

Uporaba priljubljenega programa

1. V stanju pripravljenosti pritisnite , da izberete nastavev 1, 2 ali 3.
2. Pritisnite  za vklop mikrovalovne pečice.

Topljenje čokolade	100 g	100 g
	150 g	150 g
	200 g	200 g
Črni kolač	1 skodelica	1
	2 skodelici	2
	3 skodelice	3
	4 skodelice	4

6. UPORABA DODATNE OPREME



OPOZORILO!
Oglejte si poglavja o varnosti.

6.1 Vstavljanje pribora vrtljivega pladnja



POZOR!
Hrane ne pripravljajte brez pribora vrtljivega pladnja. Uporabljajte le pribor vrtljivega pladnja, priložen mikrovalovni pečici.



Hrane nikoli ne pripravljajte neposredno na steklenem pladnju za kuhanje.

1. Namestite vodilo na kolescih okrog nosilca vrtljivega pladnja.
2. Namestite steklen pladenj za kuhanje na vodilo na kolescih.

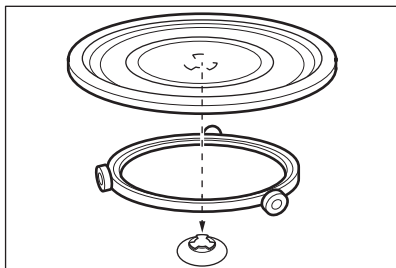

6.2 Vstavljanje rešetke za žar

Rešetko za žar postavite na pribor vrtljivega pladnja.

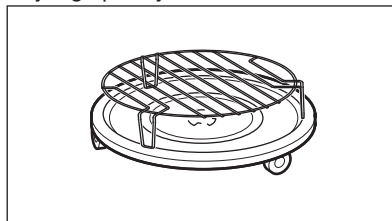

7. DODATNE FUNKCIJE

7.1 Varovalo za otroke

Varovalo za otroke preprečuje nenameren vklop mikrovalovne pečice.

Pritisnite in tri sekunde držite .

Oglasi se zvočni signal.

Ko je varovalo za otroke vklopljeno, se

na prikazovalniku prikaže .

Za izklop varovala za otroke pritisnite in

tri sekunde držite .

Oglasi se zvočni signal.

7.2 Kuhinjski časovnik

Nastavite lahko največ 95 minut.



Ko je vklopljena funkcija Kuhinjski časovnik, ni mogoče nastaviti nobenega drugega programa.

1. Pritisnite .
2. Pritisnite tipki za nastavev, da nastavite čas.

Po dveh sekundah se časovnik samodejno zažene.

Časovnik neha delovati, ko odprete vrata ali prekinete delovanje naprave. Ko

nadaljujete s kuhanjem, se časovnik vrne na predhodno nastavljen čas.

Ob doseženem nastavljenem času se oglasi zvočni signal.

7.3 Stanje pripravljenosti in funkcija varčevanja z energijo

Na prikazovalniku se po prvi priključitvi ali končanem kuhanju prikaže ura. Prikazovalnik se izklopi po petih minutah nedelovanja, ko so vrata zaprta:

- prikazovalnik se izklopi, če ura ni nastavljena ali je **IZKLOPLJENA**,

- ko je čas nastavljen in je ura **VKLOPLJENA**, prikazovalnik prikazuje čas še pet minut.

Ko je prikazovalnik izklopljen, ga s pritiskom poljubne tipke ali odpiranjem vrat vklopite:

- vrne se v domači način 0:00 in 900 W, če čas ni nastavljen,

- prikazovalnik se izklopi po petih minutah, če je **VKLOPLJENA** funkcija Varovalo za otroke.

8. NAMIGI IN NASVETI



OPOZORILO!

Oglejte si poglavja o varnosti.

8.1 Napotki za mikrovalovno pečico

Težava	Rešitev
Ne najdete podatkov o količini pripravljene hrane.	Poiščite podobno hrano. Podaljšajte ali skrajšajte čas kuhanja glede na naslednje pravilo: dvojna količina = skoraj dvojni čas, polovična količina = polovični čas
Hrana se je preveč izsušila.	Nastavite krajši čas kuhanja ali izberite manjšo moč mikrovalov.
Hrana se po izteku časa še ni odmrznila, segrela ali skuhala.	Nastavite daljši čas kuhanja ali nastavite večjo moč. Za večje količine jedi je potreben daljši čas.

Težava	Rešitev
Ko poteče čas kuhanja, je hrana preveč segreta na robovih, na sredini pa še vedno ni pripravljena.	Naslednjič nastavite manjšo moč in daljši čas. Tekočine po polovici časa priprave premešajte, npr. juho.

Pri kuhanju riža bodo rezultati boljši, če boste uporabljali ploske, široke posode.

8.2 Odtaljevanje

Pečenko vedno odtajajte z maščobno stranjo navzdol.

Mesa ne tajajte pokritega, ker se lahko skuha in ne odtaja.

Perutnino vedno odtajajte s prsno stranjo navzdol.

8.3 Kuhanje

Ohlajeno meso in perutnino vedno vzemite iz hladilnika vsaj 30 minut pred pripravo.

Meso, perutnina, ribe in zelenjava naj po kuhanju ostanejo pokriti.

Ribo namažite z malo olja ali s stopljenim maslom.

Vso zelenjavo morate kuhati pri polni moči mikrovalov.

Dolijte 30 - 45 ml hladne vode za vsakih 250 g zelenjave.

Svežo zelenjavo pred kuhanjem narežite na enakomerne kose. Vso zelenjavo kuhajte pokrito v posodi.

8.4 Pogrevanje

Ko pogrevate pripravljene obroke, vedno upoštevajte navodila z embalaže.

8.5 Mali žar

Ploske jedi pecite na sredini rešetke za žar.

Po polovici nastavljenega časa jed obrnite in nadaljujte s pečenjem.

8.6 Kombinirano

Nastavitev Kombinirano uporabite, če želite ohraniti hrustljivost nekaterih jedi.

Po polovici časa priprave jed obrnite in nadaljujte.

Za nastavitev Kombinirano sta na voljo dva načina. Vsak od njiju vključuje funkciji mikrovalov in žara z različnim trajanjem in stopnjami moči.

9. VZDRŽEVANJE IN ČIŠČENJE



OPOZORILO!

Oglejte si poglavja o varnosti.

9.1 Opombe in namigi za čiščenje

- Sprednji del naprave očistite z mehko krpo, toplo vodo in čistilom.
- Za čiščenje kovinskih površin uporabite običajno čistilo.
- Notranjost naprave po vsaki uporabi očistite. Nato lahko lažje odstranite umazanijo in se ta ne zažge.

- Trdovratnejšo umazanijo očistite s posebnim čistilom.
- Vso opremo redno čistite in pustite, da se posuši. Uporabite mehko krpo s toplo vodo in čistilno sredstvo.
- Za zmeščanje trdovratnih ostankov naj voda v kozarcu pri polni moči mikrovalov vre 2 do 3 minute.
- Za odstranitev neprijetnih vonjav zmešajte kozarec vode z dvema čajnikama žličkama limoninega soka in pustite, da tekočina pet minut vre pri polni moči mikrovalov.



10. ODPRAVLJANJE TEŽAV



OPOZORILO!

Oglejte si poglavja o varnosti.

10.1 Kaj storite v primeru ...

Težava	Možen vzrok	Rešitev
Naprava ne deluje.	Naprava je izklopljena.	Vklopite napravo.
Naprava ne deluje.	Vtič naprave ni vtaknjen v vtičnico.	Vtič vtaknite v vtičnico.
Naprava ne deluje.	Pregorela je varovalka v omarici za varovalke.	Preverite varovalko. Če varovalka pregori več kot enkrat, se obrnite na usposobljenega električarja.
Naprava ne deluje.	Vrata niso pravilno zaprta.	Poskrbite, da nič ne bo oviralo vrat.
Luč ne sveti.	Luč je okvarjena.	Zamenjati morate žarnico.
Na prikazovalniku se prikaže  .	Vklopljeno je varovalo za otroke.	Izklopite varovalo za otroke. Tri sekunde držite pritisnjeno  .
V pečici se iskri.	V pečico ste dali kovinsko posodo ali posodo s kovinskimi deli.	Iz naprave odstranite posodo.
V pečici se iskri.	V pečici je kovinski raženj ali aluminijasta folija, ki se dotika notranjih sten.	Poskrbite, da se raženj ali folija ne bo dotikala notranjih sten.
Pribor vrtljivega pladnja povzroča praska-joč ali škrtajoč zvok.	Pod steklenim pladnjem za kuhanje je predmet ali umazanija.	Očistite predel pod steklenim pladnjem za kuhanje.
Naprava preneha delovati brez razloga.	Prišlo je do okvare.	Če se to ponovi, pokličite pooblaščen servisni center.

10.2 Servisni podatki

Če rešitve težave ne morete najti sami, se obrnite na prodajalca ali pooblaščen servisni center.

Potrebni podatki za servisni center se nahajajo na ploščici za tehnične

navedbe. Ploščica za tehnične navedbe se nahaja na napravi. Ne odstranjujte je z naprave.

Priporočamo, da podatke zapišete sem:

Ime modela (MOD.)

.....

Priporočamo, da podatke zapišete sem:

Številka izdelka (PNC)

Serijska številka (S.N.)

11. NAMESTITEV



OPOZORILO!

Oglejte si poglavja o varnosti.

11.1 Splošne informacije



POZOR!

Ne blokirajte prezračevalnih odprtín. V nasprotnem primeru se naprava lahko prekomerno segreje.



POZOR!

Naprave ne priključujte na razdelilnike ali podaljške. Na ta način lahko pride do preobremenitve in nevarnosti požara.



POZOR!

Najmanjša višina namestitve je 85 cm.

- Mikrovalovna pečica je namenjena samo vgradnji. Postaviti jo morate na stabilno in ravno površino.
- Omara ne sme imeti hrbtné stene na mestu, kjer stoji mikrovalovna pečica.
- Mikrovalovno pečico postavite daleč stran od mest, kjer je lahko izpostavljena pari, vročemu zraku in vodnim pljuskom.
- Če mikrovalovno pečico postavite preblizu televizorja in radia, lahko povzroči motnje v sprejetem signalu.
- Če mikrovalovno pečico prevažate v mrzlem vremenu, je ne vklopite takoj po namestitvi. Nekaj časa jo pustite stati pri sobni temperaturi, da se segreje.

11.2 Električna namestitev



OPOZORILO!

Priključitev na električno omrežje mora izvesti strokovno usposobljena oseba.



Če ne upoštevate varnostnih navodil iz poglavja »Varnostna navodila«, proizvajalec ne prevzema odgovornosti.

Mikrovalovna pečica je dostavljena z napajalnim kablom in vtičem.

Kabel ima ozemljitveni vodnik z ozemljitvenim vtičem. Vtič mora biti vtaknjen v vtičnico, ki je ustrezno nameščena in ozemljena. V primeru električnega kratkega stika ozemljitev zmanjša nevarnost električnega udara.

11.3 Nameščanje mikrovalovne pečice

1. Preverite, ali mere kuhinjskega elementa ustrezajo razdaljam za namestitev.

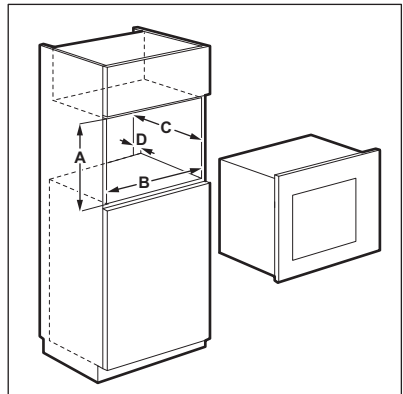

Razdalje za namestitvev

Mera	mm
A	380 + 2
B	560 + 8
C	500
D	45

2. Če je globina omarice več kot 300 mm, na njeno dno položite šablono in preverite, ali se prilega. Če se, označite mesta za vijake. Odstranite šablono in pritrdite nosilec z vijaki na označeno mesto.

 Preskočite ta korak, če je globina omarice 300 mm.

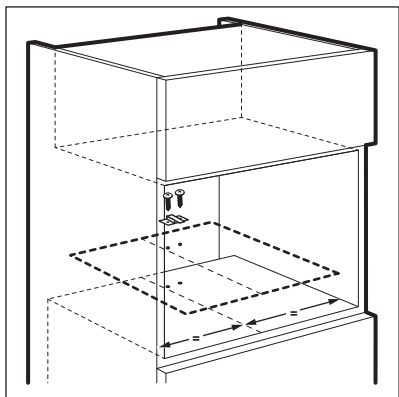

3. Namestite mikrovalovno pečico. Če pritrdite nosilec, poskrbite, da blokira zadnji del naprave.

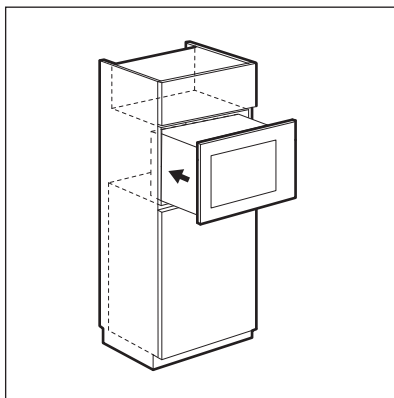

4. Odprite vrata in mikrovalovno pečico pritrdite na omarico z vijakom.

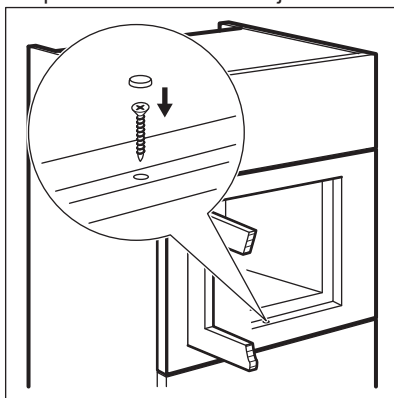

12. SKRB ZA OKOLJE

Reciklirajte materiale, ki jih označuje simbol . Embalažo odložite v ustrezne zaboynike za reciklažo. Pomagajte zaščititi okolje in zdravje ljudi ter reciklirati odpadke električnih in elektronskih naprav. Naprav, označenih

s simbolom , ne odstranjajte z gospodinjskimi odpadki. Izdelek vrnite na krajevno zbirališče za recikliranje ali se obrnite na občinski urad.

www.aeg.com/shop



867300814-B-372017



AEG